



ASSEMBLY



OPERATION



COMFORT



MAINTENANCE

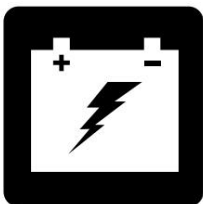

BATTERY
CHARGING



FULL-SIZE SCOOTER SERIES

KASUTUSJUHEND

INVAROLLERITE VÕRDLUS TABEL

Model	Console Style			Frame Style (Assembly/Disassembly)		Anti-tip wheels	Options ⁺			Main Circuit Breaker (Type)		
	A	B	C	1-piece frame	2-piece frame	Included	Hi-Low Switch	Handbrake	Suspension Seat Post	Reset Button	Reset Lever	Auto Reset
123			*	*				*		*		
124			*	*				*		*		
133			*	*				*		*		
134			*	*				*		*		
143			*	*				*		*		
144			*	*				*		*		
3120			*	*				*		*		
3130			*	*				*		*		
3140			*	*				*		*		
613	*				*	*	*	*	*	*		
614	*	*		*		*	*	*			*	*
713	*				*	*	*	*	*	*		
7132	*			*		*	*	*			*	
714	*			*		*	*	*			*	*
713ES	*			*		*	*	*			*	*

*MÄRKUS. Rollerite valikud on riigiti erinevad. Palun võtke ühendust oma teenusepakkujaga, et teada saada, millised valikud teie rolleritele saadaval on.

MÄRKUS: Palun tutvuge oma rolleri mudelinumbriga. Numbri leiata toote spetsifikatsioonilehel omaniku pakendis. Selles kasutusjuhendis on rolleri omadused tähistatud mudelinumbriga (rolleri omaduste tabeli vasakpoolne veerg). Oma seadme mudelinumbri teadmine aitab teil kindlaks teha just teie rolleri ainulaadsed omadused.

INTENDED USE

Selle Pride Mobility Productsi seadme eesmärk on pakkuda liikumisabi liikumispuudega inimestele, kes on võimelised juhtima mootoriga liikuvus rollerit nii sise- kui ka välistingimustes.

REGARDING DEVICES FOR PRESCRIPTION USE

Meie liikumisabivahendid ja nende komponendid on müügil kas jaemüügis („käsimüügi“) või tõendi alusel. Tõendi korral kehtib järgmine lause.



ETTEVAATUST! Föderaalne seadus piirab selle seadme müüki ainult arsti või muu sertifitseeritud isiku poolt või korraldusel, kellel on litsents, kus see isik praktiseerib selle seadme kasutamist või tellib selle kasutamist.

MÄRKUS: See kasutusjuhend on koostatud avaldamise ajal saadaolevate uusimate spetsifikatsioonide ja tooteteabe põhjal. Jätame endale õiguse teha vajalikke muudatusi. Meie toodete muudatused võivad põhjustada väikeseid erinevusi käesolevas kasutusjuhendis olevate illustatsioonide ja selgituste ning teie ostetud toote vahel. Selle kasutusjuhendi uusim/praegune versioon on saadaval meie veebisaidil.

MÄRKUS. See toode vastab WEEE, RoHS ja REACH direktiividele ja nõuetele.

MÄRKUS: See toode vastab IPX4 klassifikatsioonile (IEC 60529).

MÄRKUS: Roller ja selle komponendid ei ole valmistatud looduslikust latekskummist. Järelturu lisatarvikute osas pidage nõu tootjaga.

SISUKORD

OHUTUSJUHISED	3
I. OHUTUS	4
II. TEIE SÕIDUK	7
III. AKUD JA LAADIMINE	25
IV. KASUTAMINE	34
V. MUGAVUSSEADMED	36
VI. LAHTIMONTEERIMINE JA KOKKUPANEMINE	40
VII. PÕHILINE VEAOTSING	42
VIII. HOOLDUS	44

OHUTUSJUHISED



HOIATUS! Selle rolleri esmase seadistamise ja kõik selles kasutusjuhendis kirjeldatud protseduurid peab tegema volitatud edasimüüja või kvalifitseeritud tehnik.

Allpool olevaid sümboleid kasutatakse kogu selles kasutusjuhendis ja rolleri hoiatuste ja olulise teabe tähistamiseks. On väga oluline, et te need läbi loeksite ja neist täielikult aru saaksite.



HOIATUS! Tähistab potentsiaalselt ohtlikku olukorda/tingimust. Ettenähtud protseduuride eiramine võib põhjustada kehavigastusi, komponentide kahjustumist või talitlushäireid. Tootel on see ikoon kujutatud musta sümbolina musta äärisega kollasel kolmnurgal.



KOHUSTUSLIK! Need toimingud tuleks läbi viia vastavalt juhistele. Kohustuslike toimingute tegemata jätmine võib põhjustada kehavigastusi ja/või seadmete kahjustusi. Tootel on see ikoon kujutatud valge sümbolina sinisel täpil valge äärisega.



KEELATUD! Need tegevused on keelatud. Neid tegevusi ei tohiks mingil ajal ega mingil juhul teha. Keelatud tegevuse sooritamine võib põhjustada kehavigastusi ja/või seadmete kahjustusi. Tootel on see ikoon kujutatud musta sümbolina, millel on punane ring ja punane kaldkriips.

I. OHUTUS

TOOTEOHUTUSE SÜMBOLID

Allolevaid sümbolid kasutatakse rolleri hoiatuste, kohustuslike ja keelatud toimingute tähistamiseks. On väga oluline, et te need täielikult läbi loeksite ja neist aru saaksite.

MÄRKUS: Teie rolleriga kaasasolevas tarbijaohutuse juhendis on tuvastatud ja selgitatud rohkem hoiatusi. Palun tutvuge kõigi tarbijaohutuse juhendis sisalduvate hoiatuste ja ohutusteabega ning vaadake seda ressursi sageli.



Lugege ja järgige omaniku käsiraamatus olevat teavet.



või



Valmistatud



või



Tähistab rolleri kinnituspunkte.



Rolleri teabesilt



või



või



Ei vasta ISO 7176-19 standardile mootorsõidukis inimeste transportimise kohta. Mootorsõidukis sõites ärge istuge oma rolleris.

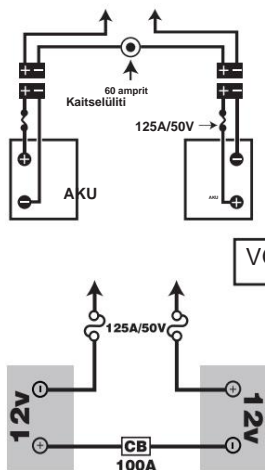

VÕI

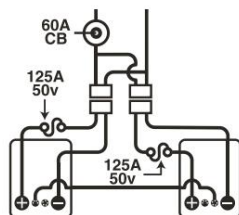

Akukomplekti konfiguratsioon:

+ = Positiivne (punane) klemmpost

- = Negatiivne (must) klemmpost

Ühendage punased juhtmed punaste positiivsete (+) klemmidega.

Ühendage must juhe musta negatiivse (-) klemmiga.



Enne kasutamist laadige akud täielikult.

Eemaldage järelevalveta jäetud invarollerilt võti.

I. OHUTUS

ÜLDINE



KOHUSTUSLIK! Ärge kasutage oma uut rollerit esimest korda ilma seda kasutusjuhendit ja tarbijaohutuse juhendit täielikult lugemata ja neist aru saamata.

Teie roller on tippasemel elukvaliteeti parandav seade, mis on loodud liikuvuse suurendamiseks. Pakume laia valikut tooteid, mis vastavad kõige paremini invarrolleri kasutaja individuaalsetele vajadustele. Pidage meeles, et rolleri tüübi lõplik valik ja ostuotsus on rolleri kasutajal, kes on võimeline sellise otsuse tegema, ja tema tervishoiutöötaja (nt arst, füsioterapeut jne) vastutusel.

Selle kasutusjuhendi sisu põhineb ootusel, et liikumisabivahendi ekspert on rolleri kasutajale õigesti kohandanud ning abistanud tõendi väljakirjutanud tervishoiutöötajat ja/või volitatud teenusepakkujat toote kasutamise juhendamisel.

Teatud olukordades, sealhulgas teatud meditsiiniliste seisundite korral, peab rolleri kasutaja juhtimist harjutama koolitatud saatja juuresolekul. Koolitatud saatjaks võib pidada pereliiget või hooldustöötajat, kes on spetsiaalselt koolitatud kasutaja abistamiseks erinevates igapäevastes tegevustes.

Kui hakkate oma rollerit igapäevastes tegevustes kasutama, puutute tõenäoliselt kokku olukordadega, mis vajavad harjutamist. Võtke lihtsalt rahulikult ja peagi olete täielikult ja enesekindlalt rolleri üle kontrolli saavutanud, kui manööverdate läbi usteavade, liftidele peale ja maha, kaldteedel üles ja alla ning mõõdukul maastikul.

Lisateavet leiate omaniku paketi kaasasolevatelt lisateabe lehtedelt ja brošüüridelt. Palun lugege kogu teave läbi ja vaadake see üle ning hoidke seda edaspidiseks kasutamiseks käepärast.

Allpool on toodud mõned ettevaatusabinõud, näpunäited ja muud ohutuskaalutlused, mis aitavad teil tõukeratta ohutu kasutamisega harjuda.

SÕIDUELNE OHUTUSKONTROLL

Tutvuge oma rolleri tunnetuse ja võimetega. Soovitame enne iga kasutuskorda teha ohutuskontroll, et veenduda sõiduki sujuvas ja ohutu töös.

Enne rolleri kasutamist tehke järgmised kontrollid:

- Kontrollige rehvide seisukorda. Veenduge, et need poleks kahjustatud ega ülemäära kulunud.
- Kontrollige kõiki elektriühendusi. Veenduge, et need on tihedalt kinnitatud ja korrodeerimata.
- Kontrollige kõiki juhtmestiku ühendusi. Veenduge, et need on korralikult kinnitatud.
- Kontrollige pidureid, et need töötaksid korralikult.
- Kontrollige aku seisukorra mõõdikut, et veenduda, kas akud on täielikult laetud.
- Enne rollerile istumist veenduge, et manuaalne vabakäiguhoob on sõidurežiimis.
- Enne rolleriga sõitmist, eriti pärast hoiustamist, pigistage käsipiduri hooba viis kuni seitse (5–7) korda täielikult, et veenduda käsipiduri nõuetekohases toimimises.

Probleemi ilmnemisel võtke abi saamiseks ühendust oma volitatud edasimüüjaga. Lisateavet leiate oma omaniku pakendis olevast kontaktandmetest.

I. OHUTUS

PIDURITEAVE

Teie roller on varustatud nende võimsate pidurisüsteemidega:

- Regeneratiivne: Kasutab elektrit sõiduki kiireks aeglustamiseks, kui gaasihoob naaseb keskmisesse/peatumisasendisse.
- Ketaspidur: saab aktiveerida mehaaniliselt pärast seda, kui regeneratiivpidurdus aeglustab sõiduki peaaegu seisma jäämiseni või kui süsteemist mingil põhjusel toide eemaldatakse.
- (Valikuline) Käsipidur: See hoob annab teile täiendavat pidurdusjõudu. Vt II. „Teie invaroller“.

KÄSIPIDURI KANG (KUI ON VARUSTUSES)

- Käsipiduri hoob sisaldab hüdraulikavedelikku. Kui hoob alla vajutada, surutakse vedelik läbi pidurivooliku, surudes piduriklotsid vastu piduriketasi. Käsipiduri hoob on täielikult suletud seade, mis tähendab, et hüdraulikavedelik ei tohiks lekkida; käsipiduri hoova pragunemise või kahjustumise korral tuleb siiski võtta teatud ohutusmeetmeid.
- Ärge puudutage mahavoolanud materjali ilma kaitsevarustuseta, näiteks kaitseprillide ja kinnasteta.
- Väikeste lekete korral katke materjal kuiva mulla, liiva või muu mittesüttiva imava materjaliga. Kui materjal on imendunud, pange see kilekotti ja võtke ühendust kohaliku jäätmekäitlusettevõttega, et saada teavet nõuetekohase kõrvaldamise kohta. Ärge jätke materjali veekogudesse ega kanalisatsiooni.
- Silma sattumisel kontrollige kontaktläätsede olemasolu ja eemaldage need. Loputage silmi jaheda, puhta ja madala rõhuga veega, aeg-ajalt silmalauge tõstes ja langetades. Kui liigne pisaravool, punetus või valu püsib, pöörduge arsti poole.
- Kui nahk on kokku puutunud, eemaldage kõik saastunud riided. Pühkige liigne materjal ära ja peske kokkupuutunud nahka seebi ja veega. Pöörduge arsti poole, kui nahk on kahjustatud või kui ärritus püsib. Puhastage saastunud riided enne taaskasutamist põhjalikult. Visake saastunud nahktooted ära.
- Allaneelamise korral ärge esile kutsuge oksendamist ega andke midagi juua, välja arvatud juhul, kui arst on seda soovitanud. Ärge kunagi andke midagi suu kaudu inimesele, kes pole täielikult teadvusel. Pöörduge viivitamatult arsti poole.
- Sissehingamise korral viige kannatanu värske õhu kätte. Kui kannatanu ei hinga, alustage koheselt elustamishingamist. Hingamisraskuste korral peaks kvalifitseeritud isik manustama 100% niisutatud hapnikku. Pöörduge viivitamatult arsti poole ja hoidke kannatanu soojas ja puhkeasendis.
- Süttimise korral kustutada kuiva kemikaali, vahu, süsinikdioksiidi või veeuduga.

HOIATUS! Ärge muutke käsipiduri hoova konstruktsiooni ega proovige hüdraulikaõli vahetada. Kahjustuste korral järgige käesolevas jaotises toodud ohutusnõudeid ja võtke käsipiduri vahetamiseks ühendust volitatud edasimüüjaga. Hüdraulilist käsipidurit tohib hooldada või vahetada ainult volitatud edasimüüja.



HOIATUS! Käsipidur sisaldab hüdraulilist vedelikku, mis võib põhjustada kergelt naha-, silma- ja ninakinnisust. bronhide ärritus. Ärge proovige käsipidurit reguleerida ega hooldada ilma sobiva kaitsevarustuseta, näiteks kaitseprillide ja kinnasteta, ning peske pärast käitlemist käed.

II. TEIE SÕIDUK

ROOLIKONSOOL

Roolikonsoolil asuvad kõik rolleri juhtimiseks vajalikud juhtnupud, sh kiiruse reguleerimisnupp, süütelüliti, aku seisundi näidik, oleku LED-tuli, signaali nupud, suunatule nupud, käsipiduri hoob, roolikangi reguleerimishoob ja gaasihoob. Pange tähele, et mõned selles jaotises loetletud funktsioonid on lisavarustusena saadaval ja ei pruugi teie rolleril olla. **Vt joonis 1.**

MÄRKUS: Kui teie rolleril on LCD-juhtpaneel, liikuge palun selle jaotise lehele, mis algab pealkirjaga **ROOLIKONSOOLIGA: LCD-JUHTPANEEL.**

MÄRKUS: Kui teie rolleril on valikuline käsipidur, liikuge palun selle jaotise leheküljele, mis algab pealkirjaga **ROOLIKONSOOL: KÄSIPIDURI KANG.**



KEELATUD! Ärge jätke roolikangi konsooli niiskuse kätte. Kui roolikangi konsool peaks niiskuse kätte jääma, ärge proovige oma rollerit kasutada enne, kui see on täielikult kuivanud.

IDENTIFITSEERIMISVÕTI

- | | |
|---------------------------|------------------------------|
| 1. SIGNAALI NUPP | 8. KIIRUSE REGULEERIMISNUPP |
| 2. *VASAKU SUUNATULE NUPP | 9. AKU SEISUNDI MÕÖDUR |
| 3. *OHUTULIDE LÜLITI | 10. VÕTMELÜLITI |
| 4. TULEDE LÜLITI | 11. PEEGEL JA PEEGLIKORGID |
| 5. *PAREM SUUNATULE NUPP | 12. *KÄETOE REGULEERIMISHOOB |
| 6. *KÕRGE-MADALA LÜLITI | 13. *KÄSIPIDURI KANG |
| 7. GAASIHOOB | 14. *PIDURILUKUSTUS |

*VALIKULISED KOMPONENDID ON MÕNEDEL MUDELITEL SAADAVAL

KÕRGE-MADALA LÜLITI ASUKOHT VÕIB MUDELITI OLEVALT ERINEDA

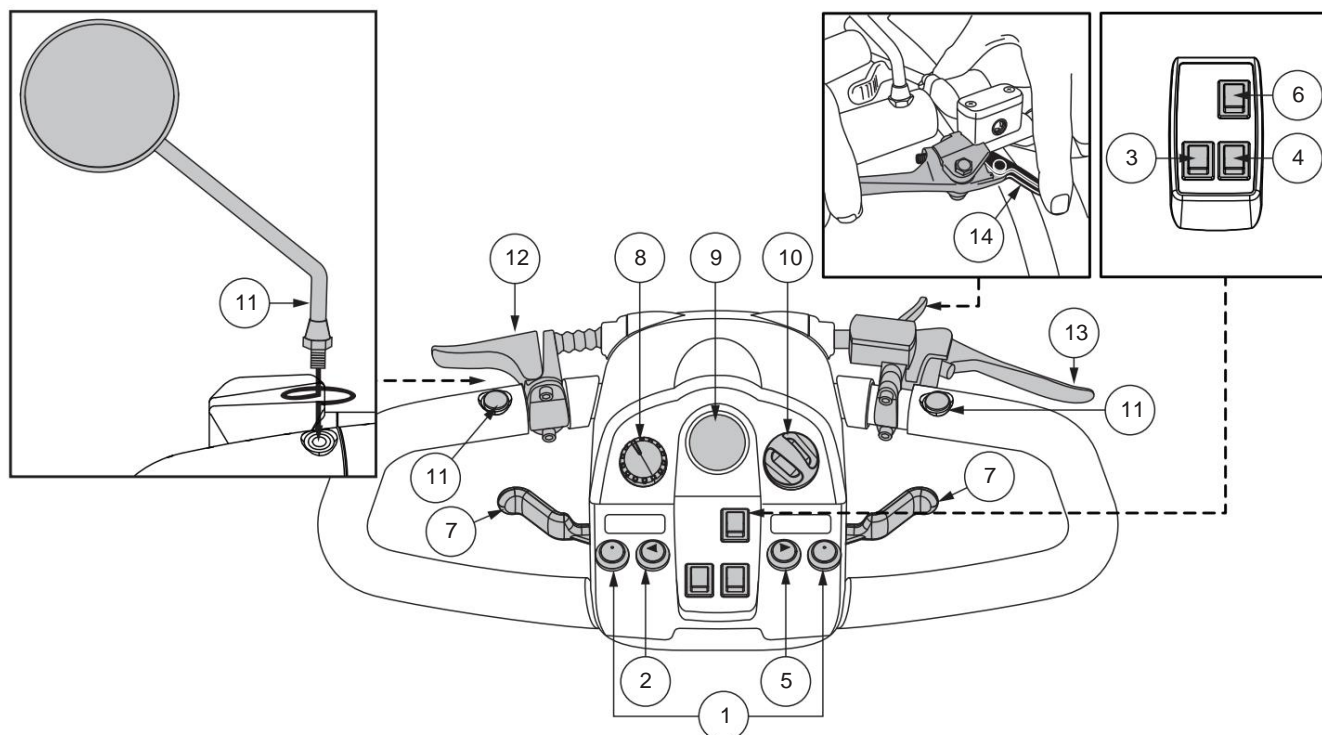

Joonis 1. Käändmiku konsooli komponendid - tüüp A

II. TEIE SÕIDUK

Signaali nupud

Need nupud aktiveerivad hoiatussignaali. Signaali toimimiseks peab teie roller olema sisse lülitatud. Ärge kartke hoiatussignaali kasutada, kuna see aitab vältida õnnetust või vigastust.

Suunatuledge nupud

Nende nuppude abil saate sisse lülitada vasak- ja parempoolsed suunatuledge (kollased).

- Vasakpoolse suunatuledge sisselülitamiseks vajutage vasakut nuppu. Aku olekuindikaatoris asuv suunatuledge LED-tuli süttib. mõõdik vilgub.
- Parempoolse suunatuledge sisselülitamiseks vajutage parempoolset nuppu. Aku olekuindikaatoris asuv suunatuledge LED-tuli süttib. mõõdik vilgub.
- Suunatuledge on ajastatud automaatselt välja lülituma.

Tuledge lüliti

See lüliti juhib teie rolleri valgustussüsteemi.

- Valgustussüsteemi sisselülitamiseks lükake lüliti ettepoole.
- Valgustussüsteemi väljalülitamiseks lükake lüliti tahapoole.



HOIATUS! Rollerite kasutajad peavad kasutama tulesid piiratud nähtavuse korral – nii päeval kui ka öösel.

Ohutuledge lüliti

See lüliti aktiveerib teie rolleril ohutuledge.

- Lülitage ohutuledge lüliti ettepoole, et vilkurid sisse lülitada.
- Lülitage ohutuledge lüliti tahapoole, et vilkurid välja lülitada.

Kõrge-madala lüliti

See lüliti lülitab rolleri kiirust kõrge (Hi) ja madala (Low) režiimi vahel. Lülitage lüliti ettepoole (Hi), et saavutada rolleri maksimaalne eelprogrammeeritud kiirus. Lülitage lüliti tahapoole (Low), et saavutada pool rolleri maksimaalsest eelprogrammeeritud kiirusest.

Drosseli juhthoob

See hoob võimaldab teil reguleerida rolleri edasi- ja tagasi kiirust kuni maksimaalse kiiruseni, mille olete kiiruse reguleerimise nupuga eelseadistanud.

MÄRKUS: Allpool esitatud gaasihoovastiku hoova kasutusjuhised kehtivad standardkonfiguratsioonis rollerite kohta. Kui volitatud edasimüüja on teie rolleri programmeerimise mingil moel muutnud, võtke gaasihoovastiku hoova õigete kasutusjuhiste saamiseks ühendust selle edasimüüjaga.

Edasiliikumiseks kasutage ühte järgmistest:

- Vasaku pöidlaga vajutage gaasihoova vasakut külge.
- Tõmmake parema käe sõrmedega gaasihoova paremat külge tagasi.

Tagurpidi liikumiseks kasutage ühte järgmistest:

- Vajutage parema pöidlaga gaasihoova paremat külge.
- Tõmmake vasaku käe sõrmedega gaasihoova vasakut külge tagasi.

Vabastage gaasihoob ja laske rolleril täielikult peatuda, enne kui vajutate kangi teist külge. Kui gaasihoob on täielikult vabastatud, naaseb see automaatselt keskmisesse „stopp“ asendisse ja rakendab rolleri magnet piduri.

Kiiruse reguleerimise ketas

See ketas võimaldab teil rolleri tippkiirust eelnevalt valida ja piirata.

- **Kilpkonna** kujutis tähistab kõige aeglasemat kiiruse seadistust
- **Jänese** pilt kujutab kiireimat kiiruse seadistust.

II. TEIE SÕIDUK

Aku seisukorra mõõtur

Kui võti on täielikult sisestatud ja rolleri käivitamiseks päripäeva keeratud, näitab see mõõtur aku ligikaudset pinget. Lisateavet aku laadimise kohta leiate jaotisest III. „Akud ja laadimine”.

Staatuse LED

Oleku-LED hoiatab teid rolleril tekkida võivate elektriprobleemide eest. LED-tuli jääb pidevalt põlema, kui roller on sisse lülitatud. Kui teie rolleril tekib elektriprobleem, vilgub oleku-LED-tuli koodi. Vt VII.

Välkkoodide jaoks vaadake jaotist „Põhiline tõrkeotsing”.

Võtmevälit



■ Lülitage tõukeratas sisse, sisestades võtme välitisse ja keerates seda päripäeva.

■ Rolleri väljalülitamiseks keerake võtit vastupäeva.

HOIATUS! Hädalukorras lülitage roller välja, keerates selle süütevõti off asendisse.

Olge ettevaatlik. Pidage meeles, et rolleri voolu väljalülitamine võib põhjustada sõiduki järsu peatumise. Avariipiduri vabastamiseks ja rolleri sõiduvõime taastamiseks vabastage gaasihoob ja seejärel lülitage roller sisse.



HOIATUS! Kui võti keeratakse rolleril liikumise ajal asendisse „väljas”, rakenduvad elektroonilised pidurid ja sõiduk peatub järsult.

Peegli positsioneerimine ja reguleerimine

Peegli paigutamise ja reguleerimise kohta leiate teavet jaotisest V. „Mugavusreguleerimine”.

Juhthoova nurga reguleerimine

Lisateavet juhthoova paigutamise ja reguleerimise kohta leiate jaotisest V. „Mugavusseadistused”.

Käsi piduri hoob

See hoob annab teile täiendavat pidurdusjõudu. Liikumise ajal vabastage gaasihoob ja pigistage õrnalt käsi piduri hoob, et peatuda. Käsi piduri tõhusust saab muuta käsi piduri hooval asuvat kinnituskruvi pingutades või lõdvendades.



HOIATUS! Käsi pidur on ette nähtud kasutamiseks täiendava pidurdusena.

Välise laadimisport

Aku laadimise ajal ühendatakse välise laadija toitejuhe sellesse porti. Välise laadija port asub roolivardal. Vt joonis 2.

Elektrisüsteemi kaitsmed

Teie roller on varustatud mitmete elektrisüsteemi kaitsmetega, mis aitavad kaitsta välist laadimissüsteemi, süüte lüliti ja valgustussüsteemi ülekoormuse eest. Need kaitsmed on sama tüüpi, mida kasutatakse autodes, ja asuvad juhtkangi pesa.

Vt joonis 2. Kaitsme vahetamise kohta vt VIII. „Hooldus ja korrashoid”.

MÄRKUS: Hoidke kõik elektrilised alad puhtad ning niiskuse ja võõrkehade vabad.

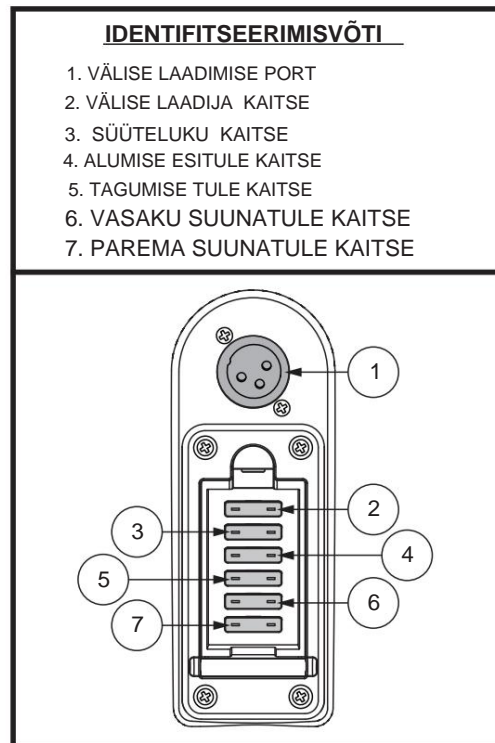

Joonis 2. Välise laadimisporti/roolikonsooli kaitsmed

II. TEIE SÕIDUK

Roolikonsool: käsipiduri hoob

Teie rolleril on käsipiduri hoob, mis asub juhtkangi käepidemel. Vt **joonis 1** ja **joonis 7**.

See hoob annab teile täiendavat pidurdusjõudu. Käsipidur on manuaalne ja töötab sõltumatult teie sõiduki regeneratiivpidurdussüsteemist, mis aktiveeritakse rolleri juhtimise ajal gaasihoova vabastamisega.

Käsipiduri hoova kasutamiseks:

1. Vabastage gaasihoob täielikult.
2. Pigistage õrnalt käsipiduri hoob, et sõiduk täielikult peatada.

MÄRKUS: Enne käsipiduri hoova vajutamist peate vabastama gaasihoova. Vastasel juhul ei pruugi teie sõiduk täielikult peatuda.

MÄRKUS: Käsipiduri hoob võib nõuetekohase töö säilitamiseks vajada perioodilist reguleerimist. Reguleerimist peaks tegema ainult volitatud edasimüüja või muu kvalifitseeritud tehnik. Lisateabe saamiseks võtke ühendust oma volitatud edasimüüjaga.

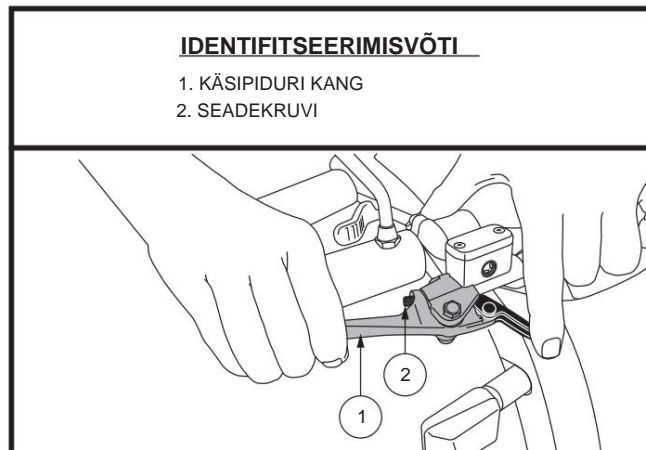

Joonis 3. Käsipiduri hoob

MÄRKUS: Käsipiduri efektiivsust, st seda, kui kiiresti käsipiduri hoova vajutamine teie sõiduki peatab, saab muuta käsipiduri hoova kinnituskruvi pingutades või lõdvendades. Vt **joonis 3**.

MÄRKUS: Kui teie käsipiduril on lukustusfunktsioon, nagu on näidatud **joonisel 1** või **7**, saate piduri lukustusfunktsiooni aktiveerida, pigistades käsipiduri hoova ja keerates või lükates lukustushooba, et see lukustuks. Käsipiduri lukustuse vabastamiseks pigistage käsipiduri hoob täielikult alla. Vt **joonis 1** või **joonis 7**.

MÄRKUS: Kui teie käsipidur sisaldab hüdraulikavedelikku, ärge proovige käsipiduri hoova ega hüdraulikavedelikku muuta ega vahetada.

MÄRKUS: Enne rolleriga sõitmist, eriti pärast hoiustamist, pigistage käsipiduri hooba viis kuni seitse (5–7) korda täielikult, et veenduda käsipiduri nõuetekohases toimimises.

HOIATUS! Hüdraulikaõli võib põhjustada kergelt naha-, silma- ja nina-/bronhide ärritust. Kahjustuste korral kui see juhtub, võtke käsipiduri vahetamiseks ühendust oma volitatud edasimüüjaga. Käsipidurit tohib hooldada või vahetada ainult volitatud hooldustehnik.



HOIATUS! Käsipidur on ette nähtud kasutamiseks täiendava pidurisüsteemina gaasiga juhitavale regeneratiivpidurdussüsteemile või rolleri peatamiseks juhul, kui regeneratiivpidurdussüsteem ei rakendu. Käsipidur ei ole ette nähtud kasutamiseks peamise pidurisüsteemina. Käsipiduri väärkasutamine või ebaõige kasutamine võib põhjustada avarii, kukkumise, kehavigastusi/varavigastusi või surma.

II. TEIE SÕIDUK

ROOLIKONSOOLI: LCD-JUHTPANEEL

Roolikonsoolil ja alumisel roolikangil asuvad kõik rolleri juhtimiseks vajalikud juhtnupud, sh LCD-juhtpaneel, gaasihoovastiku hoovad, süütelüliti ja gaasihoovastiku lüliti. Vt joonis 4.



KEELATUD! Ärge jätke roolikangi konsooli niiskuse kätte. Kui roolikangi konsool peaks niiskuse kätte jääma, ärge proovige oma sõidukit kasutada enne, kui see on täielikult kuivanud.

MÄRKUS: Kõik valikud ei ole saadaval kõigil LCD-ekraaniga konsoolide mudelitel.

Signaali nupud



Need nupud aktiveerivad hoiatussignaali. Signaali toimimiseks peab teie sõiduk olema sisse lülitatud. Ärge kartke hoiatussignaali kasutada, kuna see aitab vältida õnnetust või vigastust.

Suunatulede nupud



■ Aktiveerimiseks vajutage vastavat suunatule nuppu üks kord.

Suunatuli vilgub LCD-ekraanil.
ekraan.

■ Väljalülitamiseks vajutage sama signaalinuppu.

MÄRKUS: Suunatud on ajastatud nii, et need lülituvad välja 15 sekundi pärast. Hoiatussignaal kostab seni, kuni suunatuli on sisse lülitatud.

Helitugevuse reguleerimise kohta vt joonist 5.

Tulede nupp



Valgustussüsteemi aktiveerimiseks vajutage üks kord tulede nuppu. LCD-ekraanile kuvatakse tulede sümbol.

Valgustussüsteemi väljalülitamiseks vajutage uuesti tulede nuppu.



HOIATUS! Tõukeratta kasutajad peavad kasutama tulesid piiratud nähtavuse korral – nii päeval kui ka öösel.

LCD-ekraani ja juhtpaneeli seaded

LCD-juhtpaneel pakub LCD-ekraani kaudu hõlpsasti intuiitivset tagasisidet. Vt joonis 4. LCD-ekraani kasutatakse ka erinevate juhtpaneeli sätete seadistamise (aktiveerimise) ajal.

IDENTIFITSEERIMISVÕTI

- | | |
|----------------------|--|
| 1. SIGNAALI NUPP | 8. KÕRGE-MADALA NUPP |
| 2. SUUNATULITE NUPUD | 9. KIIRUSE REGULEERIMINE
(SUURENDA) |
| 3. TULEDE NUPP | 10. KIIRUSE REGULEERIMINE
(VÄHENDA) |
| 4. LCD-EKRAAN | 11. Gaasihoova juhtimine |
| 5. KINNITUSNUPP | |
| 6. OHUTULIDE NUPP | |
| 7. REŽIIMI NUPP | |

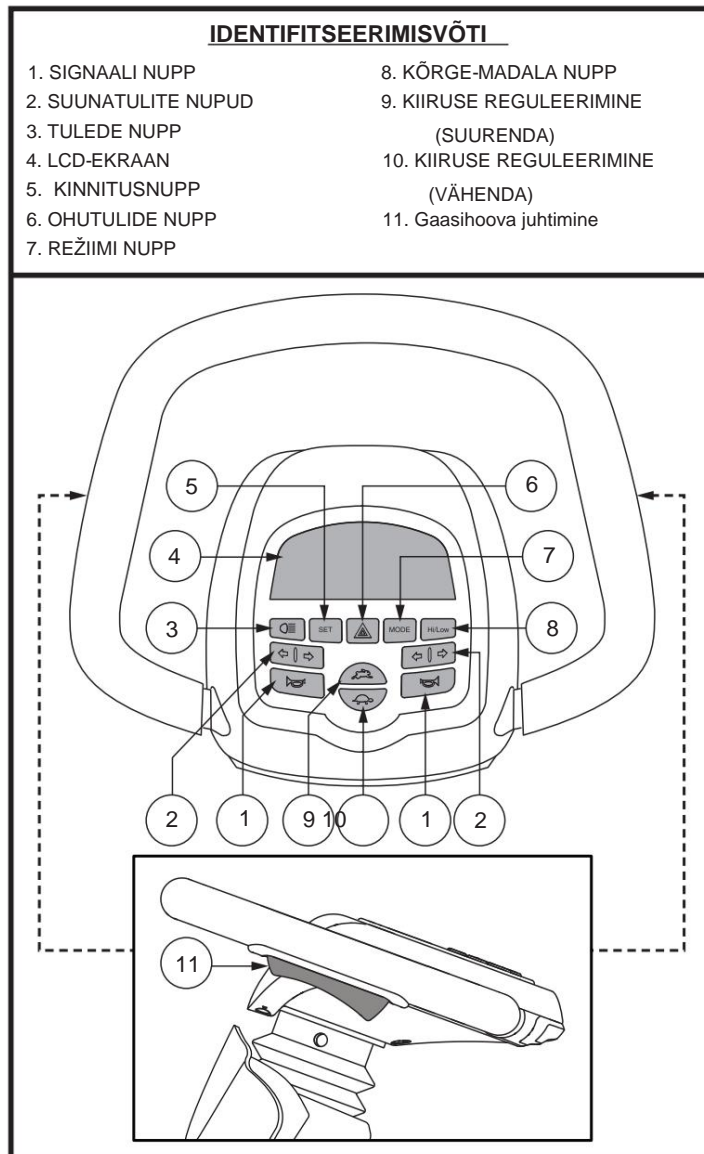

Joonis 4. LCD-juhtpaneel – stiil B

II. TEIE SÕIDUK

Ohutulede nupp

See nupp aktiveerib teie rolleri kollased ohutuled.

- Vilkurite sisselülitamiseks vajutage nuppu üks kord.
- Vilkurite väljalülitamiseks vajutage nuppu uuesti.

MÄRKUS: *Ohutuled vilguvad ja hoiatussignaali kostab seni, kuni ohutuled põlevad. Helitugevuse reguleerimise kohta vaata joonist 6.*

Režiimi nupp

Kasutage režiiminuppu odomeetri, tripomeetri, temperatuuri ja kella (stiil B) ning odomeetri, tripomeetri, kella ja heleduse kuva (stiil C) vahel liikumiseks.

Kõrge-madala nupp

See nupp lülitab sõiduki kiirust kõrge ja madala vahel.

- Kiiruse reguleerimiseks kõrgele vajutage üks kord nuppu Kõrge-Madal. LCD-ekraanile kuvatakse kõrge-madala näidik. **Vt joonis 5.** Selle seadistuse kasutamine koos kiiruse reguleerimise nuppudega võimaldab rolleril saavutada kiiruse kuni eelprogrammeeritud maksimaalse kiiruseni.
- Kiiruse reguleerimiseks madalale režiimile vajutage uuesti nuppu „Kõrge-madal“. Kõrge-madala indikaatorit LCD-ekraanil ei kuvata. Selle seadistuse ja kiiruse reguleerimise nuppude kooskasutamine võimaldab sõidukil saavutada kiiruse kuni poole maksimaalsest eelprogrammeeritud kiirusest.

Kiiruse reguleerimise nupud

Need reguleerimisnupud võimaldavad teil kiirust eelnevalt valida ja piirata. Seda näitab LCD-ekraanil kuvatav maksimaalse kiiruse näidik. **Vt joonis 5.**

- Kiiruse vähendamiseks vajutage **kilpkonna** kujutisele .
- Kiiruse suurendamiseks vajutage **jänese** kujutisele .

MÄRKUS: *Mida rohkem tulpasid maksimaalse kiiruse indikaatoril kuvatakse, seda suurem on teie eelnevalt valitud maksimaalne kiirus. Vt joonis 5.*

Gaasihoovad

Need hoovad võimaldavad teil reguleerida edasi- ja tagasiliikumiskiirust kuni kiiruse reguleerimise nuppudega eelnevalt seadistatud maksimaalse kiiruseni. Gaasihoob asub juhtkangi käepideme vasaku ja parema külje all. **Vt joonis 4.**

Edasi liikumiseks:

- Pigistage gaasihooba parema käega

Tagurpidi liikumiseks:

- Pigistage gaasihooba vasaku käega

Vabastage gaasihoob ja laske rolleril täielikult peatuda, enne kui vajutate kangi teist külge. Kui gaasihoob on täielikult vabastatud, naaseb see automaatselt keskmisesse „stopp“ asendisse ja rakendab sõiduki magnet piduri.

II. TEIE SÕIDUK

LCD-EKRAANI JA JUHTPANEELI SEADED

LCD-juhtpaneel pakub LCD-ekraani kaudu hõlpsasti intuitiivset tagasisidet. **Vt joonis 5.** LCD-ekraani saab kasutada ka erinevate juhtpaneeli sätete seadistamise (aktiveerimise) ajal. **Vt diagramm 1.**

IDENTIFITSEERIMISVÕTI

- | | |
|-------------------------------|-------------------------------|
| 1. AKU SEISUKORRA NÄIDIK | 9. KELL |
| 2. TULIINDIKAATOR | 10. TEMPERatuur |
| 3. KIIRUS/VEAKOOD/HELITUGEVUS | 11. VAHEMAA/AEG/TEMP/VEATEADE |
| 4. KÕRGE/ MADALA KIIRUS | 12. TRIPOMEETER |
| 5. ÜHIKU NÄIDIK | 13. LÄBISÕIT |
| 6. MAKSIMAALSE KIIRUSE NÄIDIK | 14. HELEDUS |
| 7. PAREM SUUNATULI | 15. VASAK SUUNATULI |
| 8. AM/PM | 16. RIKKEKOODI NÄIDIK* |

*VEAKOODI INDIKAATORI TEAVE JOONISELT 27

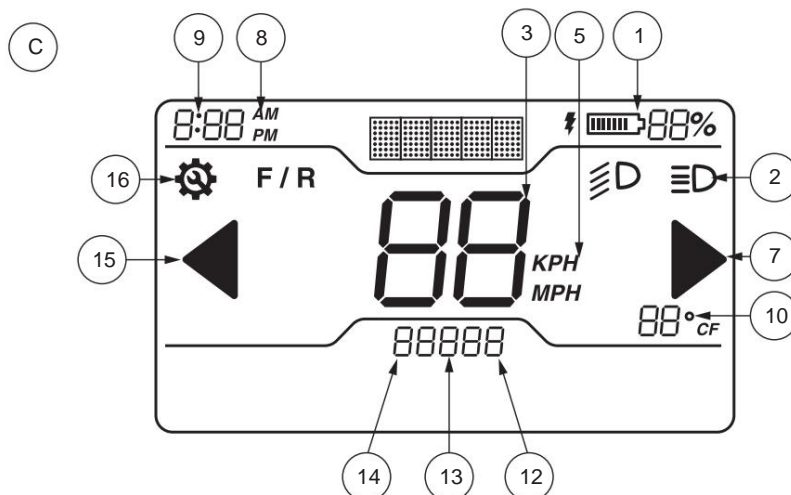
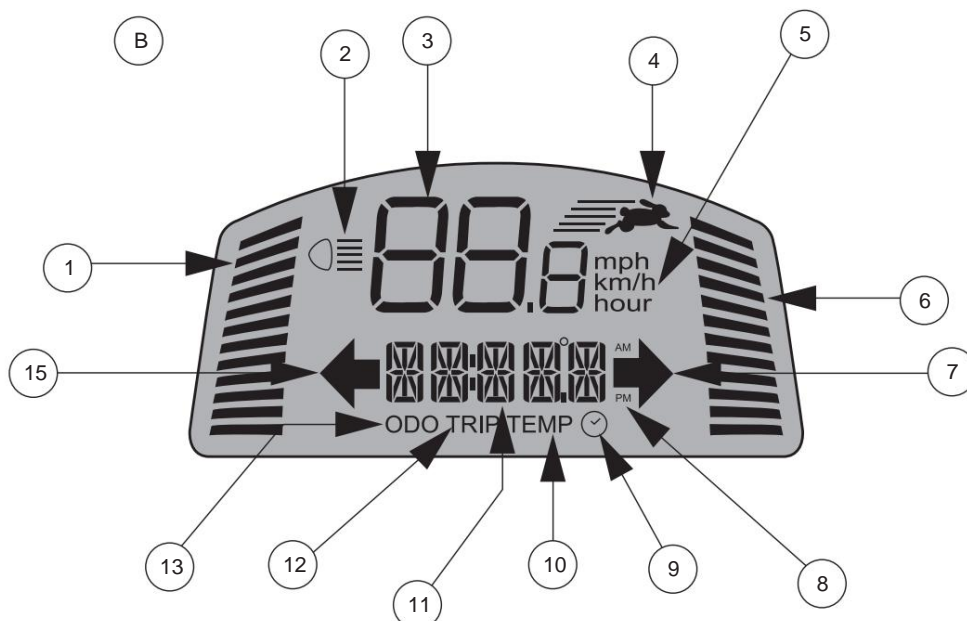

Joonis 5. LCD-ekraan – konsool B (ülemine) ja konsool C (alumine)

II. TEIE SÕIDUK

SEADISTUSTEABE TABEL		
SÄTE	KOOD	TEAVE
Odomeeter	ODO	Mõõdab miili tunnis, km/h ja kasutustunde. Kuvab ka rolleri eluea jooksul läbitud koguvahemaad. (Ei saa lähtestada.)
Tripomeeter	TRIP	Näitab läbitud vahemaad. Saab lähtestada väärtusele „0“.
Temperatuur	TEMP	Kuvab hetketemperatuuri °F või °C ühikutes.
Kell		Kuvab aega 12-tunni (AM/PM) või 24-tunni formaadis.
Heledus (ainult style C)	000	Võimaldab kasutajal LCD-ekraani heleduse tasemeid vahetada.

Tabel 1. LCD-juhtpaneeli teave

Vajutage **MODE** , kuni LCD-ekraanile ilmub muudetav säte. Vajutage ja hoidke all **SET-nuppu** ning järgige seejärel **tabelis 2** olevaid samme, mis vastavad teie seadistusele .

SÄTE	ODO	TRIP	TEMP	
KASUTAMINE	Vajutage MODE nuppu, kuni kuvatakse ODO valik.	Vajutage nuppu MODE , kuni kuvatakse valik TRIP .	Vajutage nuppu MODE , kuni kuvatakse valik TEMP .	Vajutage ja hoidke MODE nuppu all, kuni ilmub kella sümbol ekraanil.
VALIK	Vajutage ja hoidke all nuppu SET , Seejärel vajutage samaaegselt nuppu MODE , seadistusvalik vilgub. Vajutades nuppu SET , saate valikuid sirvida .	Vajutage ja hoidke all nuppu SET , seejärel vajutage samaaegselt 2 sekundit nuppu MODE ja vabastage see. Vajutage ja hoidke all nuppu SET , kuni tripomeeter lähtestatakse 0,0-le.	Vajutage ja hoidke all nuppu SET , seejärel samaaegselt REŽIIM . Vajutage nuppu, kuni seadistusvalik vilgub. Valikud (°F või °C) kerige SET-nupu abil.	Vajutage ja hoidke all nuppu SET , seejärel vajutage samaaegselt nuppu MODE , kuni tunninumber vilgub. Tunni õige numbrini suurendamiseks kasutage nuppu SET . Jätkake nuppu MODE ja SET nuppe minutite ja AM/PM seadistuse programmeerimiseks.
VÄLJUMINE	Kui soovitud valik vilgub, vajutage väljumiseks mis tahes nuppu peale SET .	Väljumiseks vajutage suvalist nuppu peale SET .	Kui teie valik vilgub, vajutage väljumiseks suvalist nuppu peale SET .	Väljumiseks vajutage ükskõik millist nuppu peale MODE või SET .

Tabel 2. LCD-juhtpaneeli teave – stiil B

II. TEIE SÕIDUK

SÄTE	TRIP	HELEDUS	MÕÕTÜHIK	
KASUTAMINE	Vajutage REŽIIM nuppu, kuni TRIP valik ilmub.	Vajutage MODE nuppu, kuni kuvatakse valik 000 .	Vajutage ja hoidke all nuppu MODE nuppu, kuni kuvatakse ODO valik.	Vajutage MODE nuppu, kuni ODO sümbol ilmub ekraanile.
VALIK	Vajutage ja hoidke all nuppu MODE , kuni tripomeetri näit lähtestatakse 0,0-le.	Vajutage ja hoidke all nuppu MODE , kuni kuvatakse 000 . Vilgub. Vajutage nuppu MODE . kuni Lülitage LCD-ekraani heleduse sätteid (100%, 75%, 50%), kuni saavutate soovitud heledus.	Vajutage ja hoidke all, kuni vahemaa/ Temperatuurinäit vilgub. Valike (°F või °C/miilid või kilomeetrid) vahel saate liikuda MODE- nuppu vajutades.	Mõõtühiku valimiseks vajutage üks kord (1) nuppu MODE . AM/PM vahel vahetamiseks vajutage MODE nuppu ja hoidke kaks korda (2) nuppu MODE . Tunni määramiseks vajutage MODE nuppu ja hoidke seda kolmandat (3) korda all, enne kui MODE nuppu neljandat (4) korda all hoiate, et minutit reguleerida ja seadistada, vajutades MODE nuppu.
VÄLJUMINE	Pole kohaldatav	Vajutage ja hoidke all MODE nuppu väljumiseks.	Vajutage ja hoidke all nuppu MODE nuppu, et liikuda ajaseadete juurde.	Väljumiseks vajutage ja hoidke all nuppu MODE .

Tabel 3. LCD-juhtpaneeli teave - tüüp C

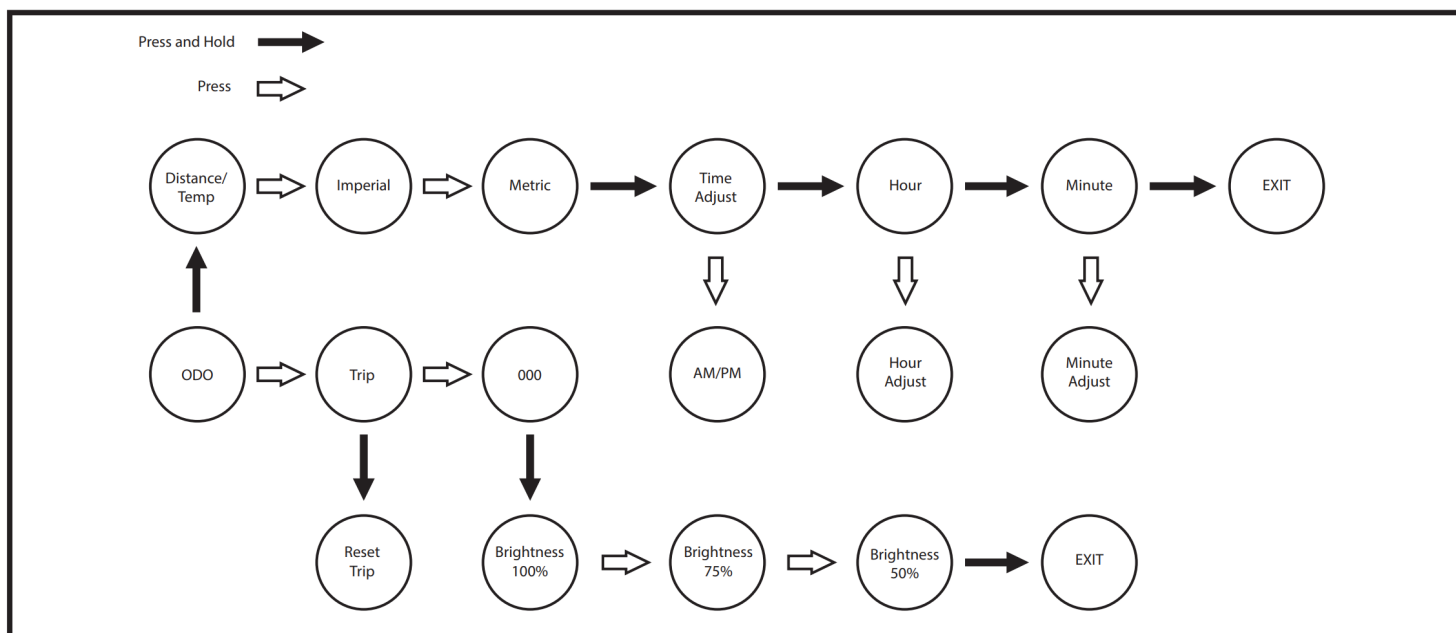

Tabel 4. LCD-juhtpaneeli teave - stiil C - vooskeem

Aku laadimise režiim

Aku laadimise ajal kuvab konsool kellaega ja aku seisukorra indikaatorit.

Aku seisukorra indikaator

Kui võti keeratakse asendisse „on“, annab see indikaator aku ligikaudse laetuse näidu. Kui aku pinge langeb piisavalt madalale, kostab üks hoiatussignaal, mis näitab, et akud vajavad laadimist. Hoiatussignaal ei kostu enne, kui sõiduk taaskäivitatakse või gaasihoob vajutatakse.

Režiimi nupp

Kasutage režiiminuppu odomeetri, tripomeetri, temperatuuri ja kella (stiil B) ning odomeetri, tripomeetri, kella ja heleduse kuva (stiil C) vahel liikumiseks. **Vt joonis 7.** Konsoli seadeid saab muuta mitme vajutuse ja allhoidmise abil. Lisateavet leiate **tabelist 3**.

II. TEIE SÕIDUK

Maksimaalse kiiruse indikaator

Maksimaalse kiiruse indikaator kuvab kiiruse reguleerimise nuppudega valitud maksimaalset kiirust. Mida rohkem tulpasid põleb, seda suurem on kiirus. Roller maksimaalse kiiruse määrab säte KÕRGE-MADAL, mis piirab maksimaalse kiiruse pooleni, kui säte on MADAL. Tegelik liikumiskiirus kuvatakse LCD-ekraanil kiirusenäidikul.

Helitugevuse reguleerimine

Suunatulesid, ohutulesid, madalpingetulesid ja veateateid saab seadistada nii vilkuma kui ka piiksuma. Signaal töötab releega ja selle helitugevust ei saa reguleerida. **Vt joonis 6.**

Helitugevuse määramiseks:

1. Veenduge, et võti on asendis „väljas“.
2. Vajutage samaaegselt kahte vastavat nuppu (**vt tabel 5**) ja keerake võti asendisse „on“.
3. Kui helitugevuse reguleerimise ekraan ilmub, vabastage nupp nupud.
4. Helitugevuse suurendamiseks jänese nuppu vajutades väärtuseni 4 ja piiksu helitugevuse vähendamiseks väärtuseni 0 kilpkonna nuppu vajutades (0 tähistab väljalülitatud olekut ja 4 tähistab kõige valjemat helitugevust).
5. Väljumiseks vajutage suvalist nuppu peale **jänese** või **kilpkonna nupu**.

MÄRKUS. Veateate keele valik määratakse samamoodi nagu helitugevuse valik.

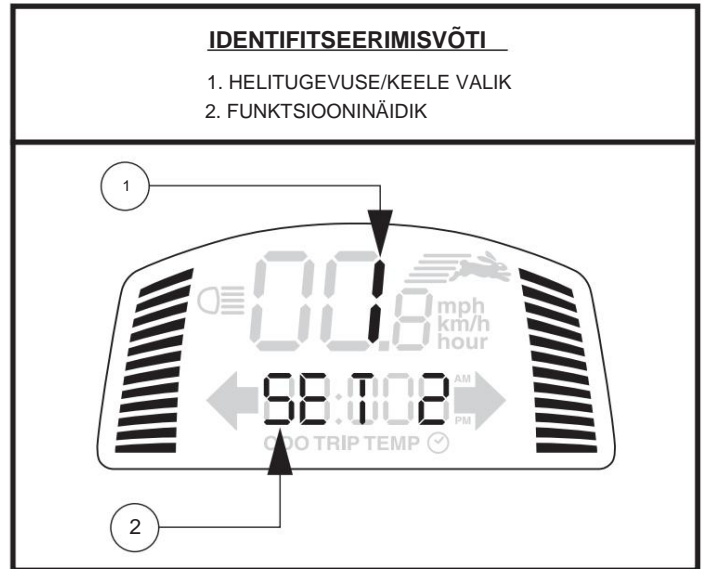

Joonis 6. Helitugevuse reguleerimise ekraan

FUNKTSIOON	NUPUD	FUNKTSIOONINÄIDIK
Ohutuled	SET + OHUTULED	SET 1
Madalpinge	SET + VASAK SUUNATULI	SET 3
Suunatuled	SET + PAREM SUUNATULI	SET 4
Veateade Keel Valik	SET + TULED	SET 5 6 - hispaania 5 - itaalia 4 - Prantsuse 3 - saksa 2 - hollandi 1 - Inglise 0 - Sulge

Tabel 5. Helitugevuse reguleerimise teave

II. TEIE SÕIDUK

IDENTIFITSEERIMISVÕTI

- | | |
|-----------------------------|-----------------------------|
| 1. KÄSIPIDURI KANG | 9. SIGNAALI NUPP |
| 2. SIGNAALI NUPP | 10. VASAKU SUUNATULE NUPP |
| 3. PAREM SUUND | 11. GAASIHOOB |
| 4. ESITULELÜLITI | 12. GAASIHOOB |
| 5. LCD-EKRAN** | 13. PAREM SUUND |
| 6. KIIRUSE REGULEERIMISNUPP | 14. REŽIIMI NUPP |
| 7. OHUTULELÜLITI | 15. *Gaasihoova juhtimislab |
| 8. VASAK SUUND | |

*VALIKULISED KOMPONENDID ON MÕNEDEL MUDELITEL SAADAVAL

LCD-EKRAANI TEAVET VAATA JOONISELT 5.

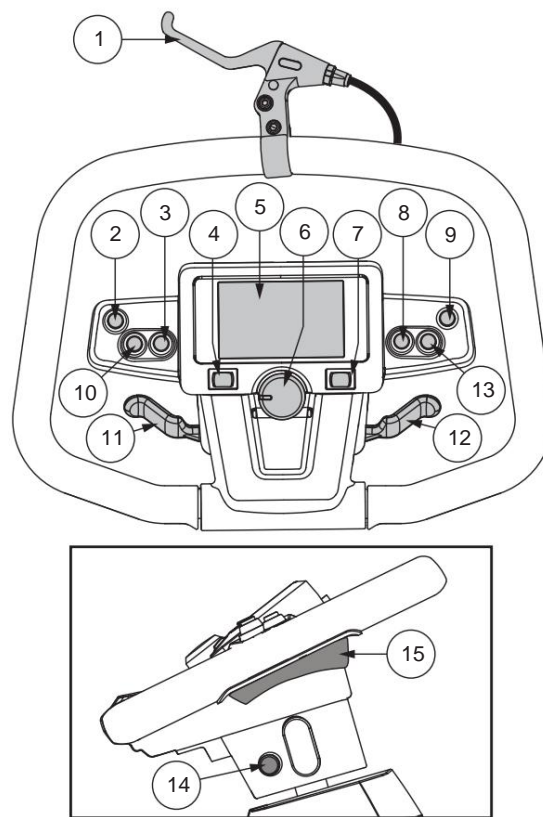

Joonis 7. Käändmiku konsooli komponendid - tüüp C

Sarve nupud

Need nupud aktiveerivad hoiatussignaali. Signaali toimimiseks peab teie sõiduk olema sisse lülitatud. Ärge kartke hoiatussignaali kasutada, kuna see aitab vältida õnnetust või vigastust.

Suunatulede nupud

Nende nuppude abil saate sisse lülitada vasak- ja parempoolsed suunatud (kollased).

■ Vasakpoolse suunatule aktiveerimiseks vajutage vasakut nuppu. LCD-ekraanil asuv suunatule indikaator vilgub.

■ Parempoolse suunatule aktiveerimiseks vajutage parempoolset nuppu. LCD-ekraanil asuv suunatule indikaator vilgub.

■ Suunatud on ajastatud automaatselt välja lülituma.

II. TEIE SÕIDUK

Toitenupp (valikuline – NFC-kaardilugejaga kasutamiseks)

Toitenupp võimaldab teil sõidukit sisse ja välja lülitada.

- Rolleri sisselülitamiseks ja NFC-kaardilugeja kasutamiseks vajutage toitenuppu. Kui toitenupp on täielikult lukustatud, hakkab sinine indikaator põlema. Toitenuppu kasutatakse koos NFC-kaardilugejaga sõiduki täiendava turvalisuse tagamiseks. Lisateavet leiata jaotisest „NFC-kaardilugeja”.
- Rolleri väljalülitamiseks vajutage uuesti toitenuppu.



HOIATUS! Hädaolukorras lülitage sõiduk välja, keerates selle võti välja. Olge ettevaatlik. Pidage meeles, et voolu väljalülitamine võib põhjustada sõiduki järsu peatumise. Avariipiduri vabastamiseks ja sõiduvõime taastamiseks vabastage gaasihoob ja seejärel lülitage sõiduk sisse.

HOIATUS! Kui liikumise ajal vajutatakse toitenuppu, rakenduvad elektroonilised pidurid ja sõiduk peatub järsult.

NFC-kaardilugeja (valikuline)



Lähiväljaside (NFC) kaardilugeja pakub teile täiendavat turvalisust, kuna ükski võti pole kunagi täpselt samasugune. NFC-kaardilugeja võimaldab teil sõidukit sisse lülitada lähiväljaside (NFC) lisaturvalisuse abil.

NFC-kaardilugeja kasutamiseks tehke järgmist.

1. Vajutage rolleri toitenuppu, kuni see on täielikult lukustunud ja kinnitatud.
2. Hoidke NFC-kaarti kaardilugeja kohal.
3. Neljaheliline helisignaali annab märku NFC-kaardi ja sõiduki edukast sidumisest.
4. Nüüd võib võtme sõiduki kasutamise ajal ohutusse kohta panna.
5. Rolleriga võib nüüd sõita.

MÄRKUS: Kui toitenupp on täielikult alla vajutatud ja lukustatud, on teil NFC-kaardi sidumiseks kümme (10) sekundit aega. Kui te ei saa oma sõidukit siduda, vajutage väljalülitamiseks toitenuppu, oodake kümme (10) sekundit ja seejärel vajutage uuesti sisselülitamiseks toitenuppu, et uuesti proovida.

6. Sõiduki väljalülitamiseks vajutage uuesti toitenuppu.

Tulede lüliti



See lüliti juhib teie sõiduki valgustussüsteemi.

- Valgustussüsteemi sisselülitamiseks lükake lüliti paremale.
- Valgustussüsteemi väljalülitamiseks lükake lüliti vasakule.



HOIATUS! Sõiduki kasutajad peavad kasutama tulesid piiratud nähtavuse korral – nii päeval kui ka öösel.

Ohutulede lüliti



See lüliti aktiveerib teie sõiduki ohutuled.

- Lülitage ohutulede lüliti paremale, et vilkurid sisse lülitada.
- Lülitage ohutulede lüliti vasakule, et vilkurid välja lülitada.

Kiiruse reguleerimise ketas



See ketas võimaldab teil sõiduki tippkiirust eelnevalt valida ja piirata.

- **Kilpkonna** kujutis tähistab kõige aeglasemat kiiruse seadistust
- **Jänese** pilt kujutab kiireimat kiiruse seadistust.

II. TEIE SÕIDUK

Drosseli juhthoob

See hoob võimaldab teil reguleerida edasi- ja tagasikiirust kuni maksimaalse kiiruseni, mille olete kiiruse reguleerimise nupuga eelseadistanud.

MÄRKUS: Allpool esitatud gaasihoovastiku hoova kasutusjuhised kehtivad standardkonfiguratsioonis sõidukite kohta. Kui volitatud edasimüüja on teie rolleri programmeerimist mingil moel muutnud, võtke gaasihoovastiku hoova õigete kasutusjuhiste saamiseks ühendust selle edasimüüjaga.

Edasiliikumiseks kasutage ühte järgmistest:

- Vasaku pöidlaga vajutage gaasihoova vasakut külge.
- Tõmmake parema käe sõrmedega gaasihoova paremat külge tagasi.

Tagurpidi liikumiseks kasutage ühte järgmistest:

- Vajutage parema pöidlaga gaasihoova paremat külge.
- Tõmmake vasaku käe sõrmedega gaasihoova vasakut külge tagasi.

Vabastage gaasihoob ja laske sõidukil täielikult peatuda, enne kui vajutate kangi teist külge. Kui gaasihoob on täielikult vabastatud, naaseb see automaatselt keskmisesse „stopp“ asendisse ja rakendab magnet piduri.

Kui lülitid puuduvad, järgige gaasihoovastiku labade jaoks järgmisi juhiseid:

Need labad võimaldavad teil juhtida sõidukit edasi- ja tagasiliikumiskiirust kuni maksimaalse kiiruseni, mille olete kiiruse reguleerimise nuppudega eelnevalt seadistanud. Gaasihoovastiku juhtlabad asuvad juhtkangi käepideme vasaku ja parema külje all. Vt joonis 7.

Edasi liikumiseks:

- Pigistage gaasihoovastiku laba tagumist osa.

Tagurpidi liikumiseks:

- Pigistage gaasihoova esiosa.

Vabastage gaasihoova laba ja laske täielikult peatuda, enne kui vajutate laba teist külge. Kui gaasihoob on täielikult vabastatud, naaseb see automaatselt keskmisesse „stopp“ asendisse ja rakendab magnet piduri.

Käsi piduri hoob

See hoob annab teile täiendavat pidurdusjõudu. Liikumise ajal vabastage gaasihoob ja pigistage õrnalt käsi piduri hoob, et peatuda. Käsi piduri tõhusust saab muuta käsi piduri hooval asuvat kinnituskruvi pingutades või lödvendades.



HOIATUS! Käsi pidur on ette nähtud kasutamiseks täiendava pidurdusena.

II. TEIE SÕIDUK

ALUMINE KÄSIRAUD (saadaval ainult mudelitel 123, 124, 133, 134, 143, 144, 614, 714, 3120, 3130 ja 3140)

Väline laadimisport

Aku laadimise ajal ühendatakse välise laadija toitejuhe sellesse porti. Välise laadija port asub roolivardal. Vt joonis 8.

Elektrisüsteemi kaitsmed

Kaitsmesüsteemi kohta leiate teavet ja täielikku kirjeldust **jooniselt 2**.

Käändmiku reguleerimise hoob

Vt V. „Mugavusseadistused“.

Võtmega lüliti



■ Sisestage võti võtmega lülitisse ja keerake seda päripäeva, et sõiduk sisse lülitada. Vt joonis 8.

■ Sõiduki väljalülitamiseks keerake võtit vastupäeva.

HOIATUS! Hädaolukorras lülitage keerake võti välja. Olge ettevaatlik. Pidage meeles, et toite väljalülitamine võib põhjustada sõiduki järsu peatumise.

Avariipeatuse vabastamiseks ja sõiduvõime taastamiseks vabastage gaasihoob ja seejärel keerake süütevõti sisse.



HOIATUS! Kui võti keeratakse liikumise ajal asendisse „väljas“, rakenduvad elektroonilised pidurid ja sõiduk peatub järsult!

Drosseli juhtkangi lüliti

See lüliti määrab, milline gaasihoob (vasak või parem) töötab. Vt joonis 8.

■ Vasaku gaasihoova aktiveerimiseks lülitage lüliti üles.

■ Parempoolse gaasihoova aktiveerimiseks lülitage lüliti alla.

IDENTIFITSEERIMISVÕTI

1. VÄLISE LAADIJA PORT
2. KAITSME PANEEL
3. TILLERI REGULEERIMINE
4. SÜSTEEMILÜLITI
5. *DROSSELÜLITI
6. VEEPUDELIHOIDIK
7. PEEGEL
8. USB-LAADIJA

*VALIKULISED KOMPONENDID ON MÕNEDEL SAADAVAL MUDELID

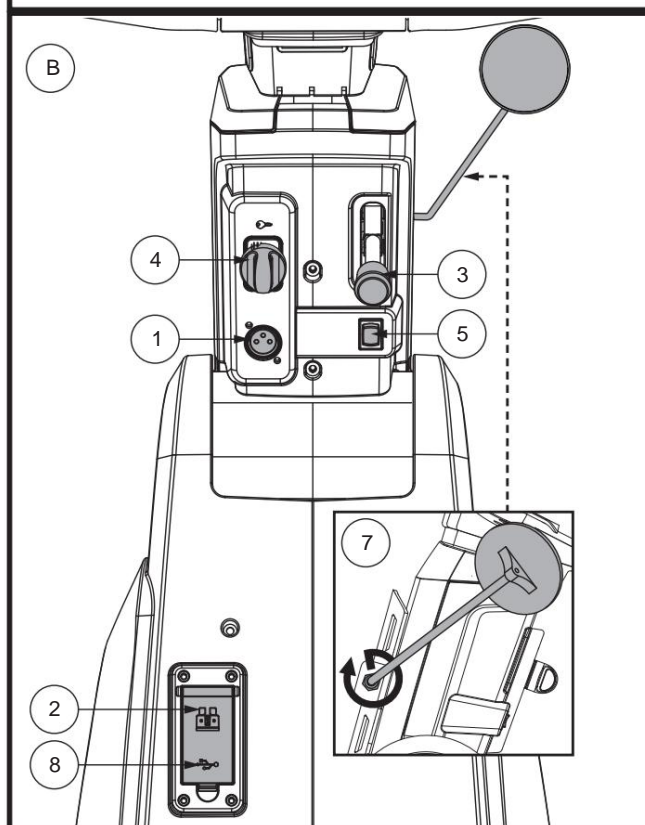
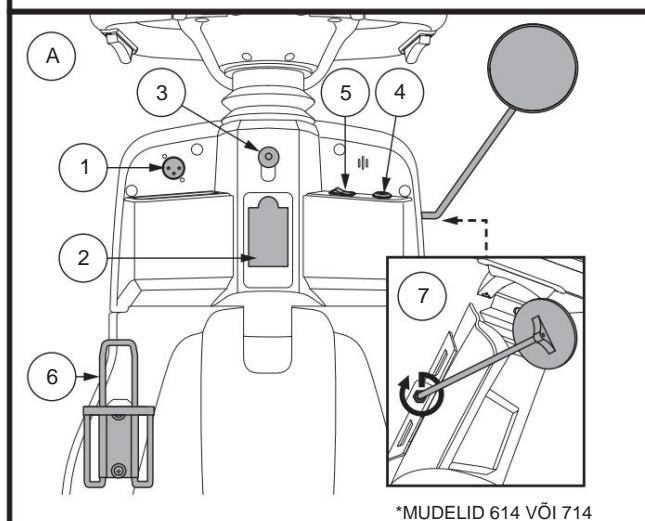

Joonis 8. Alumise tiisli komponendid

II. TEIE SÕIDUK

Mudelitele 614 ja 714:

- Vasaku gaasihoova aktiveerimiseks lükake lüliti vasakule.
- Parempoolse gaasihoova aktiveerimiseks lükake lüliti paremale.

MÄRKUS: Korraga töötab ainult üks gaasihoovastiku hoob.

Veepudelihoidja

Veepudelihoidja on mõeldud standardsuuruses plastpudeli hoidmiseks. Hoidiku saab kaasasolevate kinnitusdetailide abil sõiduki mõlemale küljele kinnitada.

TAGUMISED KOMPONENDID

Manuaalne vabakäiguhoob, überminekuvastased rattad (kui on olemas), mootori/käigukasti komplekt ja valikulised turvalipukohad asuvad teie sõiduki, nagu näidatud. Vt **joonis 9**. Peakaitseülili (lähtestamisnupp) ja akud (pole näidatud) asuvad samuti teie sõiduki tagumisel osal.



HOIATUS! Enne sõiduki vabakäigurežiimile panemist või sellest välja võtmist eemaldage võti süütelukust. Ärge kunagi istuge sõidukile, kui see on vabakäigurežiimis. Ärge kunagi pange sõidukit vabakäigurežiimi kallakul.

Manuaalne vabakäiguhoob

Kui teil on vaja või soovite oma sõidukit lühikesi vahemaid lükata, saate selle vabakäigurežiimi panna.

1. Eemaldage võti süütelukust.
2. Lükake manuaalse vabakäigu hooba ettepoole, et ajamisüsteem ja pidurisüsteem välja lülitada. See võimaldab teil sõidukit lükata.
3. Tõmmake manuaalse vabakäigu hooba tagasi, et ajami- ja pidurisüsteem uuesti sisse lülitada ning sõiduk vabakäigu režiimist välja lülitada.

HOIATUS! Kui teie sõiduk on vabakäigurežiimis, on pidurisüsteem välja lülitatud.

- Lülitage ajamimootorid välja ainult tasasel pinnal.



- Veenduge, et võti on võtmelülitist eemaldatud.
- Vabakäigurežiimi sisse- ja väljalülitamiseks seisa sõiduki küljel. Ära kunagi istu sellel.
- Pärast sõiduki lükkamist lülitage see pidurite lukustamiseks alati tagasi sõidurežiimi.

MÄRKUS: Kui sõiduk lülitatakse vabakäigurežiimi (käsitsi vabakäigu hoob ees) ja süütevõti on asendis „sees“, siis sõiduk ei sõida enne, kui käsitsi vabakäigu hoob lükatakse tahapoole ja võti keeratakse asendisse „väljas“ ning seejärel tagasi asendisse „sees“.

IDENTIFITSEERIMISVÕTI

1. MANUAALNE VABAKÄIGU KANG
2. MOOTORI/KÄIGUKASTI KOMPLEKT
3. KALDUMISVASTASED RATTAD (kui on olemas)
4. OHUTUSLIPUDE KOHAD

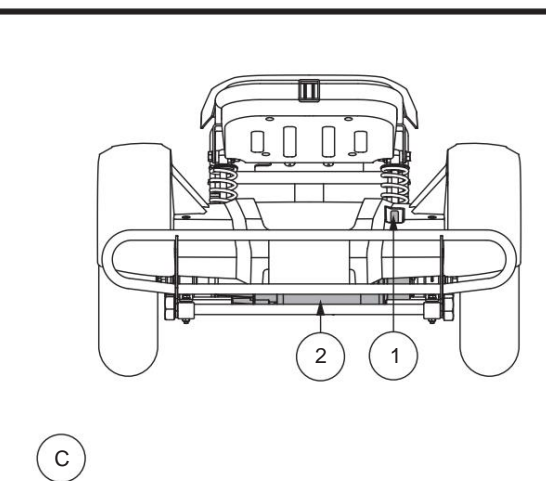
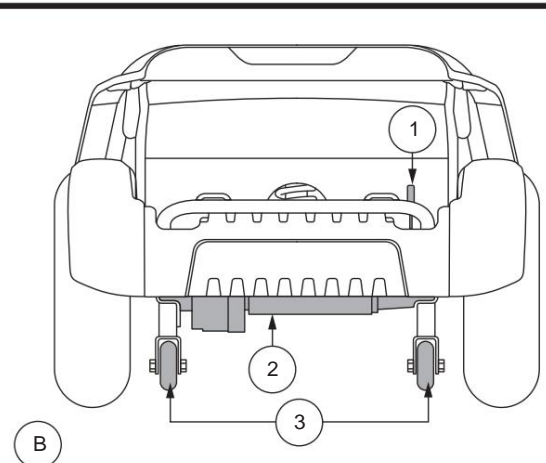
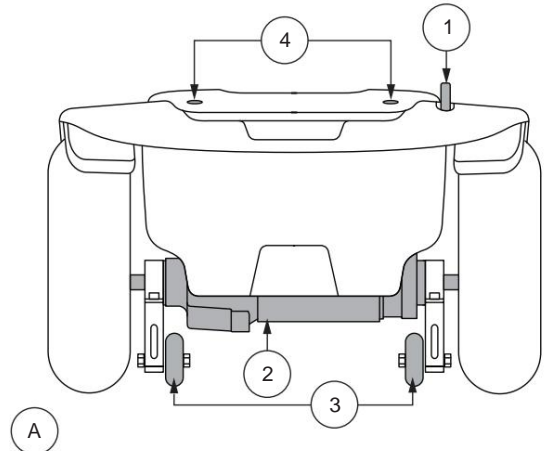

Joonis 9. Tagumised komponendid

II. TEIE SÕIDUK

Mootori/käigukasti komplekt

Mootori/käigukasti sõlm on elektromehaaniline seade, mis muundab teie sõiduki akudest saadava elektrienergia kontrollitud mehaaniliseks energiaks, mis paneb rattad käima.

Kallumisvastased rattad (kui on olemas)

Überminekuvastased rattad on teie sõiduki lahutamatu ja oluline ohutuselement. Need on tagaosas raami külge poltidega kinnitatud.



KEELATUD! Ärge eemaldage überminekuvastaseid rattaid ega muutke oma sõidukit viisil, mis pole teie pakkuja poolt lubatud.



HOIATUS! Kallumisvastased rattad võivad takistada sujuvat liikumist äärekivist üles- või allasõidul.

Lisateabe saamiseks võtke ühendust oma volitatud teenusepakkujaga.

Patareid

Akad salvestavad elektrienergiat, mis annab teie sõidukile energiat. Lisateavet akude laadimise kohta leiate jaotisest III. „Akud ja laadimine“.

Ohutuslipu kronstein (valikuline – mudelid 613/713/7132/713ES)

Lisatarvikute kronsteinid valikulise ohutuslipu paigaldamiseks on paigaldatud taha. Vt joonis 9.

Turvalipu paigaldamiseks:

1. Eemaldage kronsteini ülaosast kork.
2. Sisestage lipumast avasse.

Peamine kaitselüliti

Kui akude pinge langeb madalale või kui teie sõiduk on liigse koormuse tõttu tugevalt koormatud, võib peakaitselüliti rakenduda, et kaitsta mootorit ja elektroonikat kahjustuste eest. Kaitselüliti rakendumisel lülitub välja kogu elektrisüsteem. Vt joonis 10.

■ Kolm tüüpi:

1. **Lähtestamishoob** liigub alla, kui kaitselüliti rakendub.
2. **Lähtestamisnupp** hüppab välja, kui kaitselüliti rakendub.
3. **Automaatse lähtestamise tüüp** lähtestab end umbes minuti pärast.

■ Laske elektroonikal umbes minut aega „puhata“.

■ Lükake lähtestamishooba üles, kuni kuulete klõpsu, või vajutage lähtestamisnuppu sisse, et kaitselüliti lähtestada.

■ Kui kaitselüliti rakendub sageli, peate võib-olla laadima patareid sagedamini.

■ Kui peakaitselüliti rakendub korduvalt, pöörduge volitatud edasimüüja poole. Teenusepakkuja.

IDENTIFITSEERIMISVÕTI

1. KOORMUSKAITSE
 - a. lähtestamishoob
 - b. käsitsi väljalülitusnupp
2. LÄHTESTAMISNUPU
3. KIIR LÄHTESTUS
(MUDELID 614 VÕI 714)

1

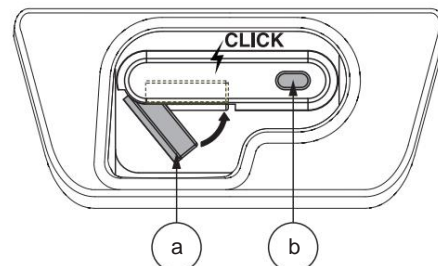

2

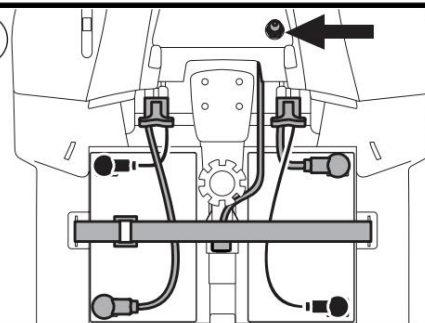

3

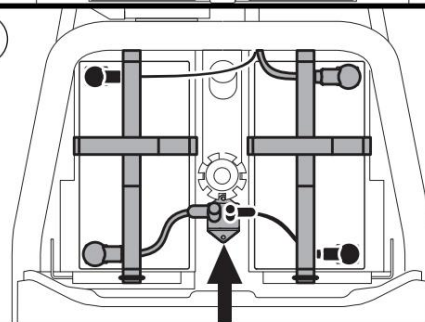

4

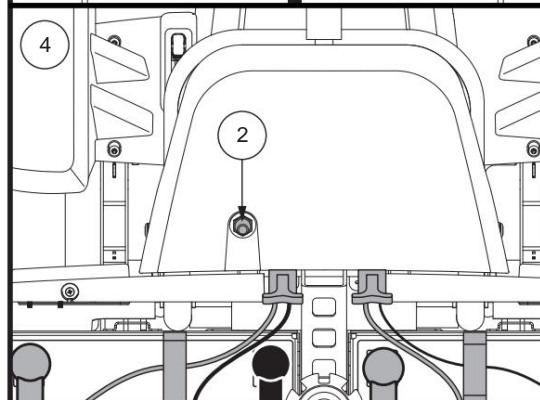

Joonis 10. Peakaitselüliti

II. TEIE SÕIDUK

MÄRKUS: Kui valmistate oma sõidukit ette transportimiseks või hoolduseks või kui on olukord, mis nõuab elektrisüsteemi käsitsi väljalülitamist, vajutage kaitselülilil olevat käsitsi väljalülitusnuppu. See lülitab sõiduki täielikult välja.

KINNITUSPUNKTID

Kinnitage roller sõidukis alati ettepoole sõidusuunas. Kinnitage neli kinnitusrihma ettenähtud kinnituspunktide külge. Vt jooniseid 11 ja 12. Pingutage rihmasid, et eemaldada kogu lõtk. Ärge kunagi kinnitage kinnitusrihmasid reguleeritavate, liikuvate või eemaldatavate osade külge, nagu käetoed, kate ja rattad. Need esemed tuleks eemaldada. Asetage tagumiste kinnitusrihmade kinnituspunktid otse sõiduki tagumiste kinnituspunktide taha. Eesmised kinnitusrihmad peaksid kinnituma põrandapunktidesse, mis on tsõidukist laiemad, et tagada suurem külgstabiilsus.



HOIATUS! Veenduge, et sõidukid oleksid transportimise ajal mootorsõiduki külge korralikult kinnitatud. Nõuetekohaselt kinnitamata sõidukid võivad avarii, järsu pidurdamise või kaldumise korral ohuks olla nii kasutajale kui ka teistele reisijatele, kuna sõiduk võib ümber kukkuda või paigast libiseda.

IDENTIFITSEERIMISVÕTI

1. MUDELID 613, 713, 7132 JA 713ES 2. MUDELID 614 JA 714
3. MUDELID SC123, SC124, SC133, SC134, SC143, SC144, S3120, S3130, S3140



või

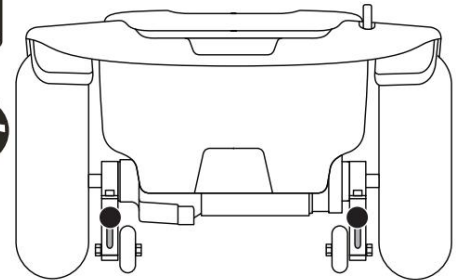

1



või

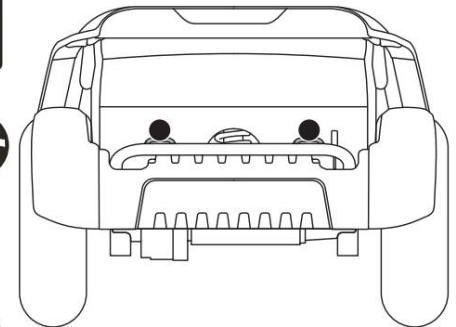

2



või

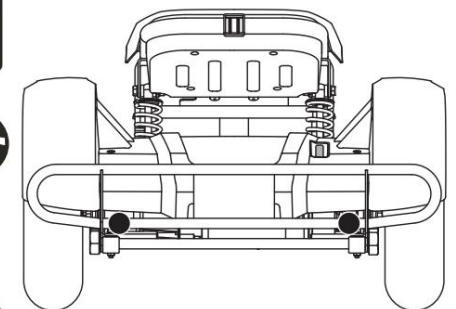

3

Joonis 11. Tagumised kinnituspunktid (tähistatud mustade täppidega)

II. TEIE SÕIDUK

IDENTIFITSEERIMISVÕTI

1. 3-RATTALISE MUDELI

2. NELJARATTALISED MUDELID

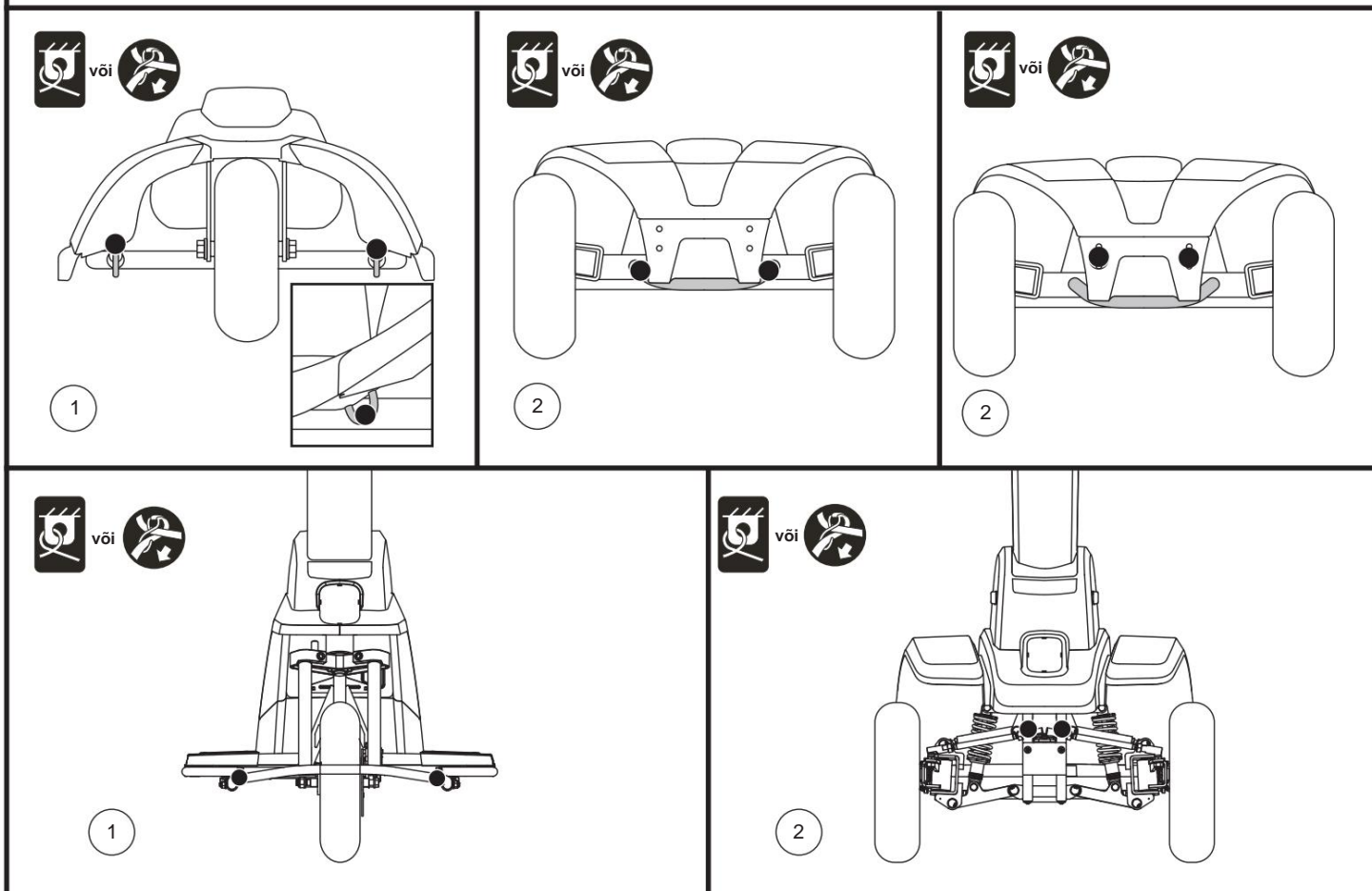

Joonis 12. Eesmised kinnituspunktid (tähistatud mustade täppidega)

III. AKUD JA LAADIMINE

AKUD JA LAADIMINE

Teie sõiduki jaoks on vaja kahte kauakestvat 12-voldist sügavtsükkelakut, mis on suletud ja hooldusvabad. Neid laetakse välise laadimissüsteemiga.

Laadige akusid enne esmakordset kasutamist vähemalt 8–14 tundi.

Hoidke akud täielikult laetuna, et teie sõiduk töötaks sujuvalt.

AKU PINGE LUGEMINE

Juhtkangi konsoolil olev aku seisukorra näidik näitab akude ligikaudset laetuse taset värvikoodi abil. Paremtalt vasakule näitab roheline täielikult laetud akusid, kollane tühjenevat laetust ja punane, et aku on vaja kohe laadida. **Vt joonis 13.** Suurima täpsuse tagamiseks tuleks aku seisukorra näidikut kontrollida sõiduki täiskiirusel kuival ja tasasel pinnal juhtimise ajal. LCD-ekraaniga mudelite puhul vaadake palun jaotist „Aku seisukorra näidik” leheküljel 15.

Aku seisukorra mõõdiku 1c mudelitel näitab juhtkonsoolil olev aku seisukorra mõõdik akude ligikaudset laetuse taset värvikoodi abil. Mõõdikul paremtalt vasakule näitab roheline (5 LED-i) täielikult laetud akusid, kollane (3 LED-i) tühjenevat laadimist ja punane (2 LED-i) näitab, et aku on vaja kohe laadida. **Vt joonis 13.** Suurima täpsuse tagamiseks tuleks aku seisukorra mõõturit kontrollida sõiduki täiskiirusel kuival ja tasasel pinnal sõites. Kui kuvatakse 5 LED-i (2 punast LED-i ja 3 kollast LED-i), on akudel alles 10% laetuse taset.

MÄRKUS: Aku seisukorra mõõtur 1c reguleerib heledust vastavalt keskkonnavalgustusele.

AKUDE LAADIMINE



KEELATUD! Maandusjuhtme eemaldamine võib tekitada elektriõhtu. Vajadusel paigaldage elektrivõrku, millel on kaheharuline pistik, nõuetekohaselt heakskiidetud kolmeharuline adapter.



KEELATUD! Ärge kunagi kasutage akulaadija ühendamiseks pikendusjuhet. Ühendage laadija otse korralikult ühendatud standardse pistikupesaga.



KEELATUD! Ärge lubage lastel järelevalveta mängida sõiduki lähedal akude laadimise ajal. Soovitame akusid mitte laadida, kui sõidukil on inimesi.



KOHUSTUSLIK! Enne akude laadimist lugege läbi selles kasutusjuhendis ja akulaadijaga kaasasolevas kasutusjuhendis olevad laadimisjuhised.

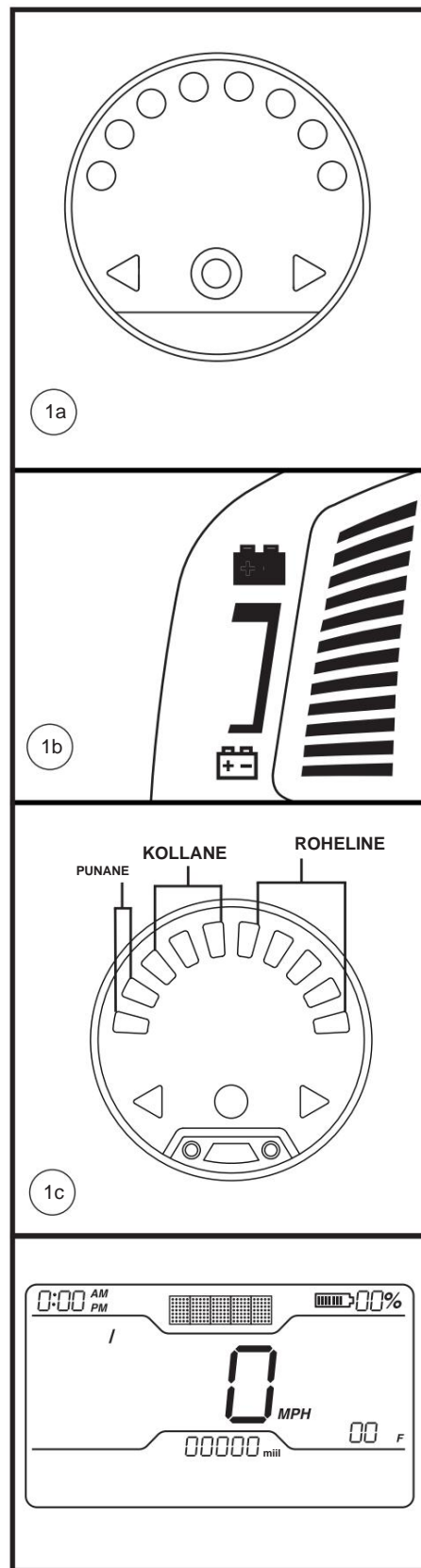

Joonis 13. Aku seisukorra mõõtur

III. AKUD JA LAADIMINE



HOIATUS! Akude laadimisel võivad tekkida plahvatusohtlikud gaasid. Hoidke sõidukit ja akulaadijat süüteallikatest, näiteks leegist või sädemetest, eemal ning tagage akude laadimise ajal piisav ventilatsioon.

HOIATUS! Sõiduki akusid tuleb laadida kaasasoleva välise laadijaga. Ärge kasutage autotüüpi akulaadijat.

HOIATUS! Enne iga kasutamist kontrollige akulaadijat, juhtmeid ja ühendusi kahjustuste suhtes. Kahjustuste leidmisel võtke ühendust oma volitatud edasimüüjaga.



HOIATUS! Ärge proovige akulaadija korpust avada. Kui akulaadija ei tundu korralikult töötavat, võtke ühendust oma volitatud edasimüüjaga.

HOIATUS! Kui akulaadijal on jahutusavad, siis ärge proovige esemeid nendesse avadesse sisestada.

HOIATUS! Arvestage, et akulaadija korpus võib laadimise ajal kuumeneda. Vältige kokkupuudet nahaga ja ärge asetage laadijat pindadele, mis võivad kuumusest mõjutatud olla.



HOIATUS! Kui teie akulaadijat pole välitingimustes kasutamiseks testitud ja heaks kiidetud, ärge jätke seda ebasoodsate või ekstreemsete ilmastikutingimuste kätte. Kui akulaadija puutub kokku ebasoodsate või ekstreemsete ilmastikutingimustega, tuleb sellel enne siseruumides kasutamist lasta erinevate keskkonningimustega kohaneda. Lisateavet leiate akulaadijaga kaasasolevast kasutusjuhendist.

Akude laadimiseks järgige neid lihtsaid samme:

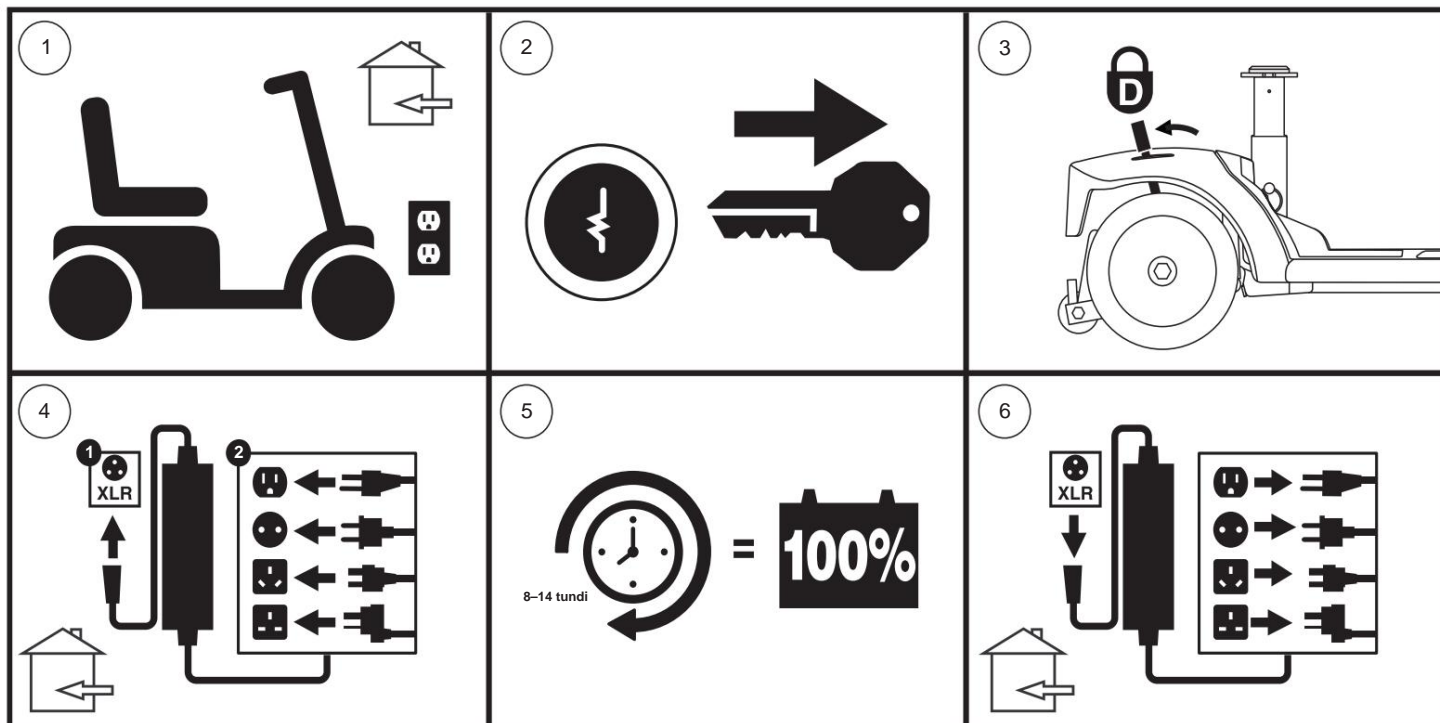

Joonis 14. Aku laadimise protseduuride skeem

III. AKUD JA LAADIMINE



HOIATUS! Laadija LED-tuled näitavad laadija erinevaid olekuid erinevatel aegadel.

Kui LED-tuli ei näita 24 tunni jooksul laadimise lõppu, eemaldage laadija pistikupesast ja võtke ühendust oma teenusepakkujaga. Nende indikaatorite täieliku selgituse leiab laadijaga kaasasolevast kasutusjuhendist.

MÄRKUS: Teie sõidukil on laadija blokeerimise funktsioon. Akude laadimise ajal sõiduk ei sõida ja aku seisukorra mõõdik ei tööta.

KORDUMA KIPPUVAD KÜSIMUSED

Kuidas laadija töötab?

Kui teie aku pinge on madal, töötab laadija täisvõimsusel, saates akudele rohkem elektrivoolu, et neid laadida. Akude täislaetuse lähenedes saadab laadija üha vähem elektrivoolu.

Kui akud on täielikult laetud, on laadijast saadav voolutugevus peaaegu null. Seega, kui laadija on ühendatud, hoiab see akude laetust, kuid ei lae neid üle. Laadimisjuhiste saamiseks vaadake akulaadijaga kaasasolevat kasutusjuhendit.

Kas ma saan kasutada teist laadijat?

Laadijad valitakse täpselt konkreetse sõiduki jaoks ning need sobivad spetsiaalselt konkreetsete akude tüübi, suuruse ja keemilise koostisega. Akude kõige ohutumaks ja tõhusamaks laadimiseks soovitame kasutada ainult tootega kaasasolevat originaallaadijat. Eriti keelatud on igasugune laadimismeetod, mille käigus laetakse akusid eraldi.

Mis saab siis, kui mu akud ei lae?

- Veenduge, et punane (+) ja must (-) akukaabel on aku klemmidega korralikult ühendatud.
- Veenduge, et laadija toitejuhtme mõlemad otsad on täielikult sisestatud.
- Veenduge, et kaitselüliti ei ole rakendunud.

Kui tihti pean akusid laadima?

Akude laadimise sageduse otsustamisel tuleb arvestada kahe peamise teguriga:

- Sõiduki igapäevane kasutamine.
- Sõiduki harv või juhuslik kasutamine.

Neid kaalutlusi silmas pidades saate määrata, kui tihti ja kui kaua peaksite oma akusid laadima. Akulaadija on konstrueeritud nii, et see ei lae teie akusid üle. Siiski võib teil tekkida probleeme, kui te ei lae akusid piisavalt sageli ja kui te ei lae neid regulaarselt. All olevate juhiste järgimine tagab aku ohutu ja usaldusväärse töö ja laadimise.

- Kui kasutate iga päev, laadige selle akusid kohe pärast päeva kasutamist. Teie sõiduk on igal hommikul kasutusvalmis. Soovitame akusid pärast igapäevast kasutamist laadida vähemalt 8–14 tundi. Soovitame akusid laadida veel 4 tundi pärast seda, kui akulaadija näitab laadimise lõppu.
- Kui kasutate oma sõidukit kord nädalas või harvemini, laadige selle akusid vähemalt kord nädalas vähemalt 24 tundi.

MÄRKUS: Hoidke akud täielikult laetuna ja vältige akude sügavat tühjenemist. Laadimisjuhiste saamiseks vaadake akulaadijaga kaasasolevat kasutusjuhendit. Aku jõudluse ja eluea parandamiseks soovitame akusid laadida vähemalt 48 tundi järjest üks kord kuus.

III. AKUD JA LAADIMINE

Kuidas tagada aku maksimaalne tööiga?

Täislaetud sügavtühjenemisega akud tagavad usaldusväärse jõudluse ja pikema aku eluea. Hoidke oma akusid võimaluse korral täielikult laetuna. Kaitske oma sõidukit ja akusid äärmusliku kuumuse või külma eest. Akud, mis regulaarselt ja sügavalt tühjenevad, harva laetakse, äärmuslikes temperatuurides hoitakse või mida hoitakse ilma täislaadimiseta, võivad jäädavalt kahjustuda, põhjustades ebausaldusväärset jõudlust ja piiratud kasutusiga.

MÄRKUS: *Aku tööea pikendamiseks lülitage sõiduk alati välja ja eemaldage võti, kui seda ei kasutata.*

Kuidas ma saan ühe laadimise kohta maksimaalse ulatuse või vahemaa?

Ideaalsed sõidutingimused – siledad, tasased ja kõvad pinnad ilma tuule ja kurvideta – on harva esinevad. Tihti tuleb ette künkaid, teekatte pragusid, ebatasaseid ja lõdvalt tihendatud pindu, kurve ja tuult, mis kõik mõjutavad aku laadimise kohta läbitavat vahemaad või sõiduaega. Allpool on toodud mõned soovitused aku laadimise kohta maksimaalse sõiduulatuse saavutamiseks.

- Laadige akud enne igapäevast kasutamist alati täielikult.
- Säilitage, kuid ärge ületage iga rehvi kohta märgitud õhurõhku psi/bar/kPa.
- Planeeri oma marsruut ette nii, et vältida võimalikult palju künkaid, pragunenud, katkiseid või pehmeid pindu.
- Piira pagasi kaal hädavajalike esemetega.
- Püüdke tõukeratta liikumise ajal hoida ühtlast kiirust.
- Välti tihedat peatumist ja liikuma hakkamist.
- Aku tööea parandamiseks soovitame akusid laadida vähemalt 48 tundi järjest üks kord kuus. jõudlus ja aku tööiga.
- Veenduge, et kõik juhtmestiku ühendused on korralikult kinnitatud.

Mis tüüpi ja suurusega akut peaksin kasutama?

Soovitame suletud ümbrisega ja hooldusvabasid sügavtsükkelakusid. Nii AGM kui ka geelakud on sarnase jõudlusega sügavtsükkelakud. Ärge kasutage märgakusid, millel on eemaldatavad korgid.



HOIATUS! Akud sisaldavad söövitavaid kemikaale. Lekke- või plahvatusohtu vähendamiseks kasutage ainult AGM- või geelakusid.

MÄRKUS: *Suletud akusid ei saa hooldada. Ärge eemaldage korge.*

Miks mu uued patareid tunduvad nõrgad?

Süvatsükkelakud kasutavad teistsugust keemilist tehnoloogiat kui autoakud, nikkel-kaadmiumakud (NiCAD) ja muud levinud akutüübid. Süvatsükkelakud on spetsiaalselt loodud selleks, et need annaksid energiat, tühjendaksid oma laengu ja seejärel suhteliselt kiiresti uuesti laadiks.

Teeme tihedat koostööd oma akutootjaga, et pakkuda akusid, mis vastavad kõige paremini teie sõiduki spetsiifilistele elektrilistele vajadustele. Uued akud saadetakse klientidele täielikult laetuna. Transpordi ajal võivad akud kokku puutuda äärmuslike temperatuuridega, mis võivad mõjutada nende esialgset jõudlust. Kuumus vähendab aku laetust; külm aeglustab saadaolevat võimsust ja pikendab aku laadimiseks kuluvat aega.

Akude temperatuuri stabiliseerumine ja uue toa- või ümbritseva õhu temperatuuriga kohanemine võib võtta paar päeva. Veelgi olulisem on see, et kriitilise keemilise tasakaalu saavutamiseks, mis on sügavtsükkelakudate aku tippjõudluse ja pika eluea jaoks hädavajalik, kulub paar laadimistsükli (osaline tühjendamine, millele järgneb täielik laadimine).

III. AKUD JA LAADIMINE

Uute akude nõuetekohaseks sissesõitmiseks maksimaalse efektiivsuse ja kasutusea tagamiseks järgige neid samme:

1. Enne esmakordset kasutamist laadige iga uus aku täielikult. See laadimistsükkel tõstab aku umbes 88% laetuseni oma tippjõudluse tasemest.
2. Kasutage oma uut sõidukit tuttavates ja ohututes kohtades. Sõitke alguses aeglaselt ja ärge sõitke kodust või tuttavast ümbrusest liiga kaugele enne, kui olete oma seadmetega harjunud ja akud korralikult sisse laadinud.
3. Laadige akud täielikult. Nende jõudlus peaks olema üle 90% nende tiptasemest.
4. Käivitage sõiduk uuesti ja laadige akud uuesti täielikult.
5. Pärast nelja või viit laadimistsüklit on akud võimelised laadima 100% oma tippvõimsuse tasemel ja suudavad kesta pikka aega.

Aga ühistransport?

AGM- ja geelakud on mõeldud kasutamiseks rolleritel ja muudes liikumisvahendites. Need akud on föderaalsete lennuametite (FAA) poolt heaks kiidetud (ainult Ameerika Ühendriikides), mis võimaldab ohutut transporti lennukites, bussides ja rongides, kuna puudub lekkeoht. Soovitame teil eelnevalt ühendust võtta vedaja piletikassaga, et teha kindlaks selle vedaja erinõuded.

III. AKUD JA LAADIMINE

Kuidas ma saan oma akut vahetada?



KOHUSTUSLIK! Akupostid, klemmid ja nendega seotud tarvikud sisaldavad pliid ja pliühendeid. Akude käsitsemisel kandke kaitseprille ja kindaid ning peske pärast käsitsemist käed.



KEELATUD! Kasutage alati kahte täpselt sama tüüpi, keemilise koostise ja ampertunni (Ah) mahutavusega akut. Soovitatava tüübi ja mahutavuse kohta vaadake selle kasutusjuhendi spetsifikatsioonide tabelit ja akulaadijaga kaasasolevat kasutusjuhendit.

HOIATUS! Ärge segage vanu ja uusi patareid. Vahetage alati mõlemad patareid korraga.



HOIATUS! Kui teil on oma akude kohta küsimusi, võtke ühendust oma volitatud edasimüüjaga.

HOIATUS! Ärge vahetage akusid, kui sõidukil on inimesi.

HOIATUS! Teie sõiduki akusid tohib hooldada või vahetada ainult volitatud teenusepakkuja või kvalifitseeritud tehnik.



KEELATUD! Hoidke tööriistu ja muid metallesemeid aku klemmidest eemal. Tööriistadega kokkupuutumine võib põhjustada elektrilöögi.

Patareide vahetamiseks võib vaja minna järgmist:

- ÿ Meetriline/standardne padrunvõtmete komplekt
- ÿ Reguleeritav mutrivõti
- ÿ Kruvikeeraja



HOIATUS! Ärge tõstke raskusi, mis ületavad teie füüsilist võimekust. Vajadusel paluge abi sõiduki lahtivõtmisel või kokkupanekul.

Sõiduki patareide vahetamiseks toimige järgmiselt.

1. Eemaldage iste ja akukate. **Vt joonis 15.**

a.) *Mudelite 614 ja 714 puhul* eemaldage tagumine kate, keerates lahti kaks (2) pöidlakruvi, mis kinnitavad selle sõiduki raami külge, ja seejärel tõstes katet otse üles ja sõidukilt maha. **Vt joonis 15.**

b.) *Mudelite 614 ja 714 puhul* eemaldage akukate, keerates lahti neli (4) pöidlakruvi, mis kinnitavad selle sõiduki raami külge, ja seejärel tõstes katet otse üles ja sõidukilt maha. **Vt joonis 15.**

2. Ühendage lahti aku kinnitusrihm(ad).

3. *kõikide mudelite (VÄLJA ARVATUD 614 ja 714) puhul* ühendage lahti esi-taga ühenduskaabel. Ühendage lahti mõlemad akukaablid, tõmmates mõlemad juhtmed vastavast pistikust välja. **Vt joonis 17.**



HOIATUS! Ärge tõmmake elektrijuhtmestiku juhtmeid otse nende sõidukite küljest lahti.

Juhtmestiku lahtiühendamisel haarake alati pistikust endast, et vältida juhtmete kahjustamist.

HOIATUS! Kui enne esi- ja tagaosa eraldamist ei eemaldata nii akujuhtmeid kui ka esi- ja tagaosa ühendusjuhtmeid, võib see sõidukile püsivaid kahjustusi tekitada.

4. Ühendage akukaablid aku klemmidest lahti, libistades klemmide kaitsed tahapoole ja keerates lahti mutter poldi. **Vt joonis 16.**

5. Eemaldage vanad patareid patareipesadest.

MÄRKUS: Mõnel sõidukil on akude kinnitamiseks vahetükid paigaldatud. Vahetükid võib-olla soovite eemaldada, et neid seni hoida, kuni akusid vahetatakse. **Vt joonis 18.**

6. Asetage igasse akupesasse uus aku. Suunake iga aku klemmid sadulapostist eemale.

nii, et aku positiivsed (+) ja negatiivsed (-) klemmid oleksid paigutatud nii, nagu on näidatud **joonisel 17.**

III. AKUD JA LAADIMINE

MÄRKUS: Mudelitel 614 ja 714 kasutatakse akude kinnitamiseks akupesadesse akurihmasid. Akurihmade paigaldamise juhised leiata jooniselt 17.

7. Ühendage punane akukaabel iga aku positiivse (+) klemmiga.
8. Ühendage must akukaabel iga aku negatiivse (-) klemmiga.
9. Asetage klemmide kaitsed aku klemmide peale tagasi.
10. Ühendage aku kinnitusrihmad uuesti.
11. Paigaldage akukate, tagumine kate ja iste tagasi.

MÄRKUS: Kui leiate kahjustatud või pragunenud aku, pange see kohe kilekotti. Akude utiliseerimise ja ringlussevõtu juhiste saamiseks võtke ühendust kohaliku jäätmekäitlusettevõtte või volitatud edasimüüjaga, mis on meie soovituslik toimimisviis.

MÄRKUS: 7132 akude vahetamisel peate kahe liitumaku paralleelse kasutamise korral kasutama aku ühendusjuurdepääsu.

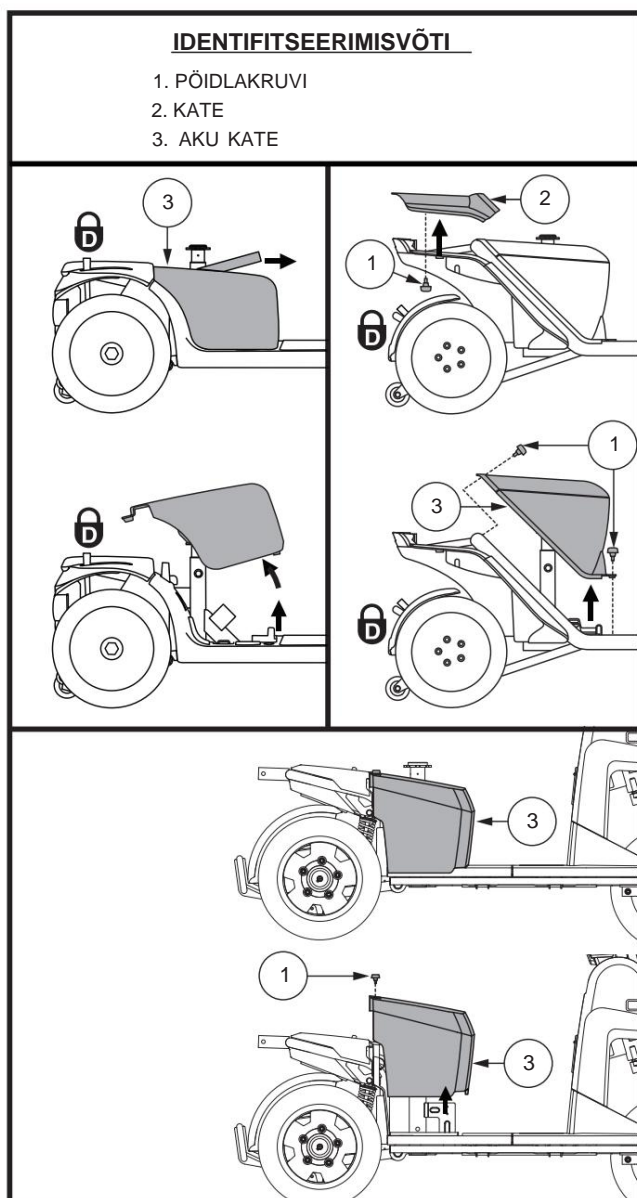

Joonis 15. Aku kate eemaldamine/paigaldamine

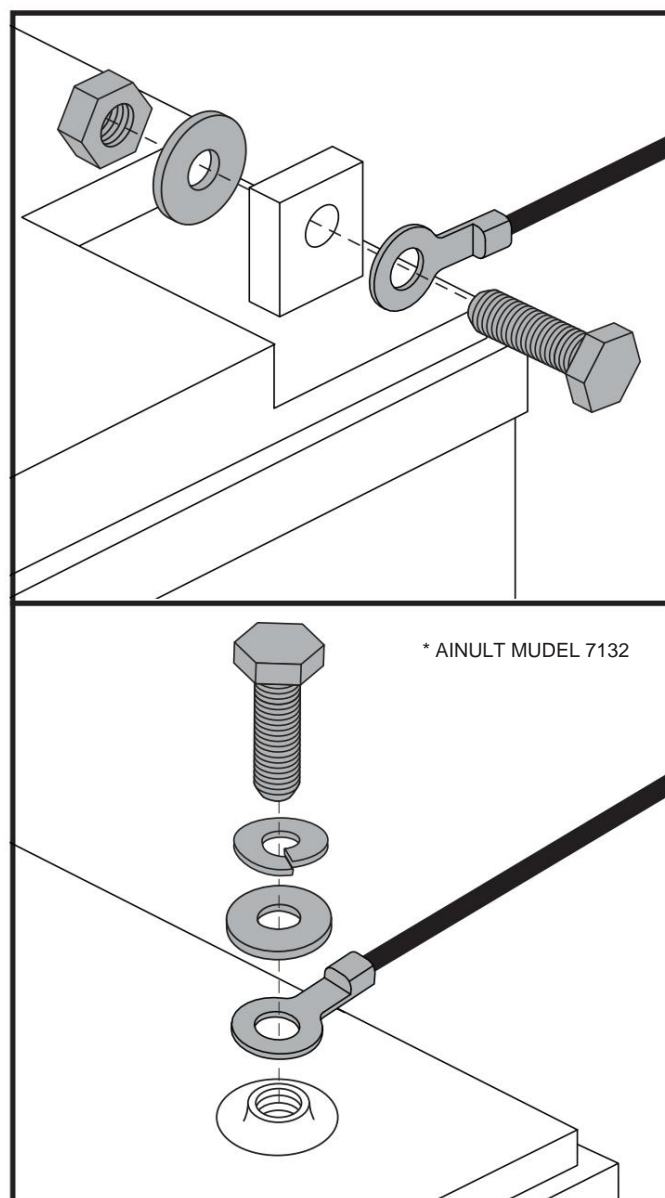

Joonis 16. Aku klemmide ühendamine

III. AKUD JA LAADIMINE

IDENTIFITSEERIMISVÕTI

1. PEAKAITSELÜLITI

1a. Lähetestamisnupp

1b. Lähetestamishoob

1c. Automaatse lähetestamise stiil

2. AKU KLEMMID KATTE ALL

3. AKU KINNITUSRIHM

4. AKU JUHTMESTIKU PISTIKUD

5. ESIMESE JA TAGUMISE JUHTMESTIKU ÜHENDUS

6. AKU ÜHENDUSJUHT

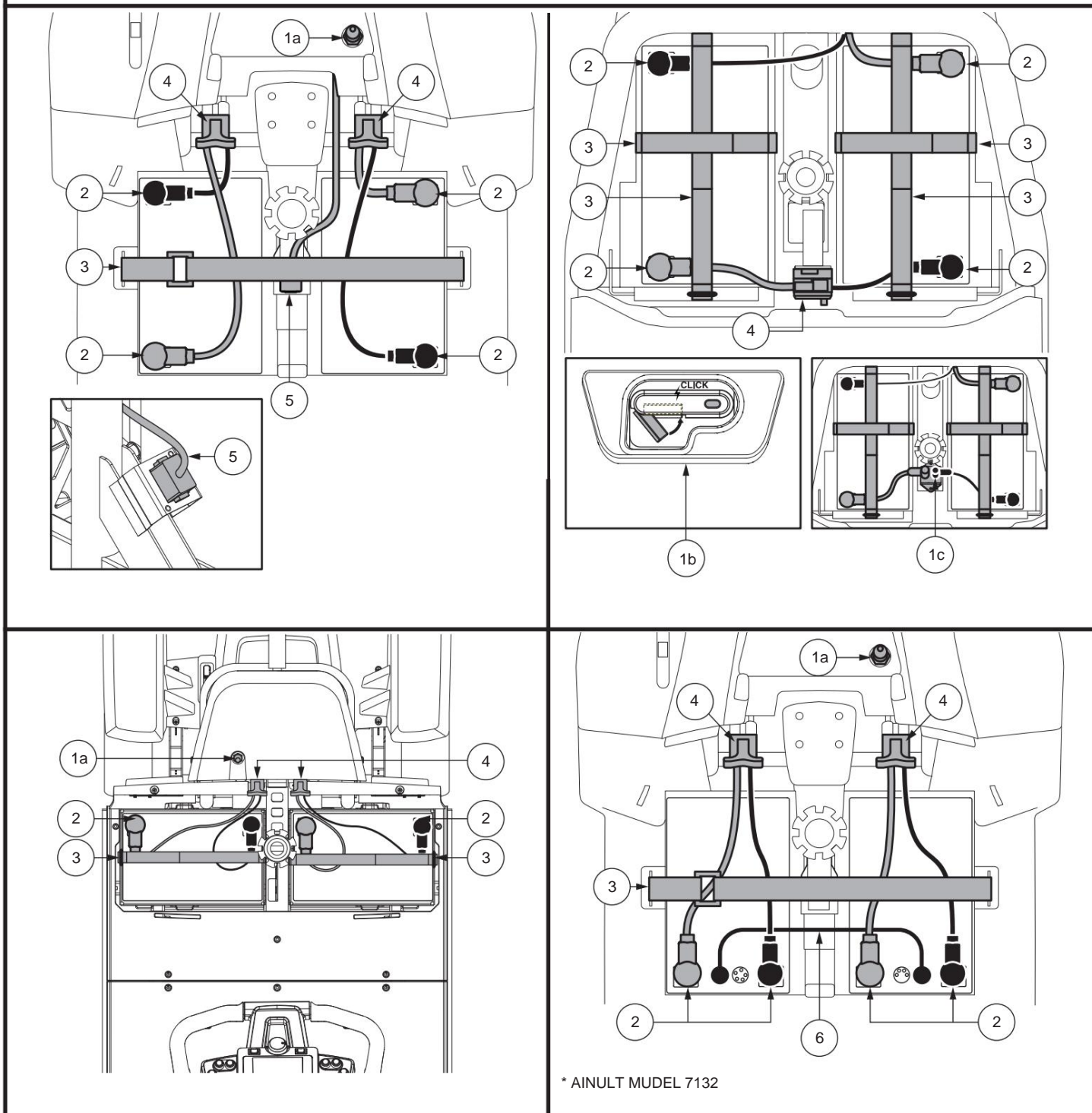

Joonis 17. Aku eemaldamise/paigaldamise klemmid ja ühendused

III. AKUD JA LAADIMINE

Aku kinnitamine ja rihma suunamine

1. Kinnitage akud akupesadesse, suunates kaasasolevad akurihmad läbi akupesade.
2. Veenduge, et lühike rihm jookseb üle pika rihma ülaosa.

MÄRKUS: Enne mõlema rihma kinnitamist veenduge, et D-rõngas on siin näidatud asendis. D-rõngas peaks asuma akupesast 2,54 cm (1 tolli) kaugusel, kuid ei tohiks seda kunagi puudutada.

3. Kõik üleliigsed rihmad tuleks asetada sõiduki seljatoe poole või sadulaposti kõrvale.



HOIATUS! Aku rihmasid ei tohi kunagi aku alla asetada.

IDENTIFITSEERIMISVÕTI

- | | |
|---------------------------|------------------|
| 1. TAASKASUTATAV KINNITUS | 5. EESMINE PILU |
| 2. LÜHIKE RIHM | 6. KÜLGMINE PILU |
| 3. PIKK RIHM | 7. TAGUMINE PILU |
| 4. D-RÕNGAS | 8. AKU DISTANSID |

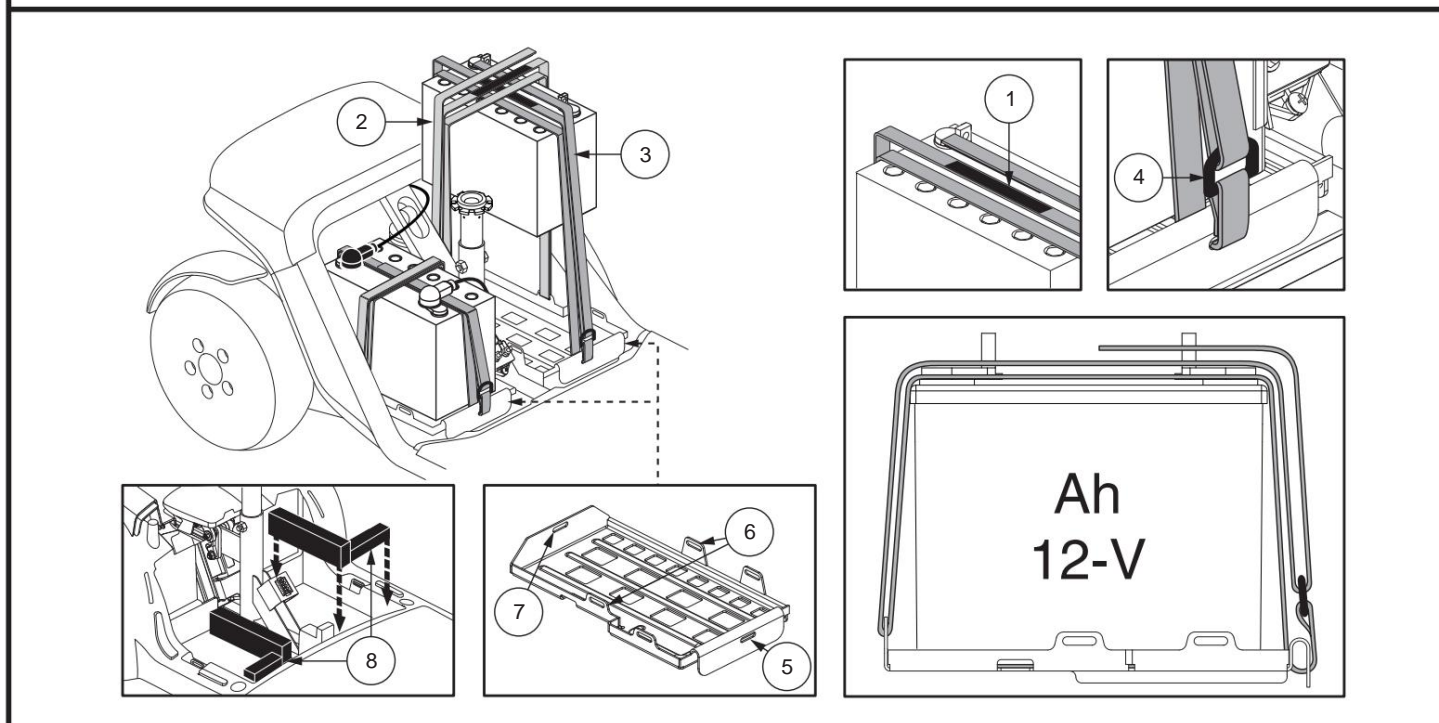

Joonis 18. Mudelite 614 ja 714 aku kinnitus

Elektriprobleemi või ülekuumenemise korral saab akutoite kiiresti lahti ühendada, et akud saaks transportimiseks hoolduseks isoleerida (**ainult mudel 7132**).

HOIATUS! Hädaolukorras saab akud kiiresti lahti ühendada, tõmmates aku hädaolukorra lahtiühendamise rihma ETTE. Olge ettevaatlik. Pidage meeles, et sõiduki toite väljalülitamine võib põhjustada sõiduki järsu peatumise. Avariipiduri vabastamiseks ja sõiduki sõiduvõime taastamiseks eemaldage iste ja akukate ning ühendage aku pistik uuesti, nagu on näidatud joonisel 16.



HOIATUS! Kui aku lahtiühendamise rihm on sõiduki liikumise ajal kinnitatud, rakenduvad elektroonilised pidurid ja sõiduk peatub järsult.

IV. TÖÖ

ENNE SÕIDU ALUSTAMIST

- Kas olete akud täielikult laadinud? Vt III. „Akud ja laadimine”.
- Kas manuaalne vabakäiguhoob on sõiduasendis (tagurpidi)? Ärge kunagi jätke manuaalset vabakäiguhooba allavajutatuna välja arvatud juhul, kui lükkate oma sõidukit käsitsi.
- Veenduge, et õhutemperatuur oleks vahemikus -25 °C kuni 50 °C.

SÕIDUKI PEALE MINEMINE

1. Veenduge, et võti on võtmelülitist eemaldatud.



HOIATUS! Ärge kunagi proovige sõidukile astuda ega sellelt maha tulla ilma võtit süütelukust eemaldamata. See hoiab ära sõiduki liikumise, kui gaasihoob kogemata puudutatakse.

2. Seisa oma sõiduki küljel.
3. Vabastage istme pööramishoob ja pöörake istet, kuni see on teie poole.
4. Veenduge, et iste on kindlalt oma kohale kinnitatud.
5. Asetage end mugavalt ja kindlalt istmele.
6. Vabastage istme pööramishoob ja pöörake istet, kuni olete ettepoole suunatud.
7. Veenduge, et iste on kindlalt oma kohale kinnitatud.
8. Veenduge, et teie jalad on kindlalt põrandalaual.

SÕIDUELNE REGULEERIMINE JA KONTROLL

- Kas iste on õigel kõrgusel? Vt V. „Mugavusreguleerimine”.
- Kas iste on kindlalt oma kohale kinnitatud?
- Kas roolihoob on mugavas asendis ja kindlalt oma kohale lukustatud? Vt V. „Mugavusseadistused”.
- Kas võti on täielikult võtmelülitisse sisestatud ja päripäeva asendisse „sisse“ keeratud?
- Kas signaal töötab korralikult?
- Kas teie kavandatud tee on inimestest, lemmikloomadest ja takistustest vaba?
- Kas olete oma marsruudi planeerinud nii, et vältida ebasoodsat maastikku ja võimalikult palju tõuse?
- Enne sõidukiga sõitmist, eriti pärast hoiustamist, pigistage käsipiduri hooba viis kuni seitse (5–7) korda täielikult, et veenduda käsipiduri nõuetekohases toimimises.

SÕIDUKI KASUTAMINE

HOIATUS! Järgmised tegurid võivad juhtimise ajal roolimist ja stabiilsust negatiivselt mõjutada, põhjustades kontrolli kaotamist, ümberminekut ja/või kehavigastusi:

- Lemmikloomaga jalutamiseks rihmast kinni hoidmine või rihma kinnitamine.
- Reisijate (sh lemmikloomade) vedu.
- Mistahes eseme riputamine roolihoova külge.
- Teise mootorsõiduki poolt pukseerimine või lükkamine.



HOIATUS! Ümberminekuoht! Vältige järske manöövreid suurel kiirusel. Soovitav on seada kiiruse reguleerimisnupp madalaimale seadistusele, kuni olete rolleri juhtimisseadmete ja kasutamisega harjunud.

HOIATUS! Sõiduki pidurdusteed on tõusul pikem kui horisontaalsel pinnal.

HOIATUS! Sõiduki juhtimise ajal hoidke mõlemad käed roolil ja jalad põrandal. See sõiduasend annab teile sõiduki üle parima kontrolli.

- Seadke kiiruse reguleerimisnupp soovitud kiirusele.
- Suruge põidlagaga gaasihoova vastavale küljele.
- Elektromehaaniline pidur vabaneb automaatselt ja sõiduk kiirendab sujuvalt kiiruseni, mille olete kiiruse reguleerimisnupuga eelnevalt valinud.
- Tõmmake vasakust käepidemest, et juhtida oma sõidukit vasakule.
- Tõmmake sõiduki paremale juhtimiseks paremast käepidemest.

IV. TÖÖ

- Otse edasi sõitmiseks viige roolikang keskmisesse asendisse.
- Peatumiseks vabastage aeglaselt gaasihoob. Elektroonilised pidurid rakenduvad automaatselt, kuni peatumiseni.

MÄRKUS: Teie sõiduki tagurpidikiirus on aeglasem kui edasiliikumise kiirus, mille olete kiiruse reguleerimisnupuga või LCD-juhtpaneelil eelnevalt seadistanud.

MAHA TULMINE

1. Peatage oma sõiduk täielikult.
2. Lülitage välja ja eemaldage võti süütelukust.



HOIATUS! Ärge kunagi proovige sõidukile astuda ega sellelt maha tulla ilma võtit süütelukust eemaldamata. See hoiab ära liikumise, kui gaasihoob kogemata puudutatakse.

3. Vabastage istme pööramishoob ja pöörake istet, kuni olete näoga külje poole.
4. Veenduge, et iste on kindlalt oma kohale kinnitatud.
5. Tulge ettevaatlikult ja ohutult istmelt maha ning seiske oma sõiduki küljele.
6. Järgmisel korral sõidukile istumise hõlbustamiseks võite istme küljele pöörata.

VÄLJALÜLITUSE TAIMERI FUNKTSIOON

Teie sõidukil on automaatne väljalülitustaimer, mis takistab liikumist järelevalveta jätmisel. Kui jätate süütevõtme kogemata sisselülitatud asendisse, kuid ei kasuta umbes 20 minuti jooksul, lülitub sõiduki kontrollid automaatselt välja. Kuigi kontrollid on välja lülitatud, antakse sõiduki elektrisüsteemile siiski toidet.

Kui väljalülitustaimeri funktsioon rakendub, toimige normaalse töö taastamiseks järgmiselt.

1. Eemaldage võti süütelukust.
2. Sisestage võti uuesti ja käivitage tõukeratas.

V. MUGAVUSSEADMED

KÄSIVARRE NURGA REGULEERIMINE (vt joonis 1, 8 või 19)

HOIATUS! Enne roolikangi või istme reguleerimist eemaldage võti süütelukust. Ärge kunagi proovige roolikangi ega istet reguleerida, kui sõiduk liigub.



HOIATUS! Enne kasutamist lükake ja tõmmake roolikangi, et veenduda nurga reguleerimise mehhanismi on kindlalt paigas. Kontrollige roolikangi reguleerimisnuppu ja nurga reguleerimise mehhanismi, et need oleksid täielikult kinnitunud.

Kui roolikang liigub, kontrollige, kas reguleerimisnupp on täielikult kinni keeratud.



HOIATUS! Ärge proovige kasutada reguleerimishooba käsipidurina.

MÄRKUS: Roolikangi lahtivõtmiseks või transportimiseks täielikuks langetamiseks peate kõigepealt täielikult eemaldama istme.

PEEGLI ASEND

Peegli paigaldamiseks (vt joonis 1 või 8):

1. Määrake, kummale küljele peegel paigaldada, ja eemaldage kummist kork rooli käepideme ülaosast.
2. Sisestage peeglihoidiku keermestatud ots avasse ja keerake seda päripäeva, kuni see on kindlalt paigas.
3. Vajadusel keerake peegli kinnitamiseks mutrit päripäeva.

Peegli reguleerimiseks:

1. Asetage end istuma sõiduasendisse ja sõitke ettepoole suunatud asendis.
2. Reguleeri peeglit vasakule, paremale, üles või alla, kuni sul on selja taga hea vaateväli.

SELJATOE REGULEERIMINE

HOIATUS! Ärge kasutage sõidukit, kui seljatugi on kallutatud.



HOIATUS! Nurga reguleerimise ajal hoidke selga alati kindlalt vastu seljatuge surutuna.

Seljatoe kaldenurga reguleerimiseks saate seljatoe nurka reguleerida seljatoe reguleerimiskangi abil. Vt joonis 20.

1. Suruge selg vastu seljatuge, tõstke seljatoe reguleerimishooba üles ja kallutage seljatoe kaldenurga reguleerimiseks ette- või tahapoole.
2. Kui iste on mugavas sõiduasendis, vabastage seljatoe reguleerimishoob.

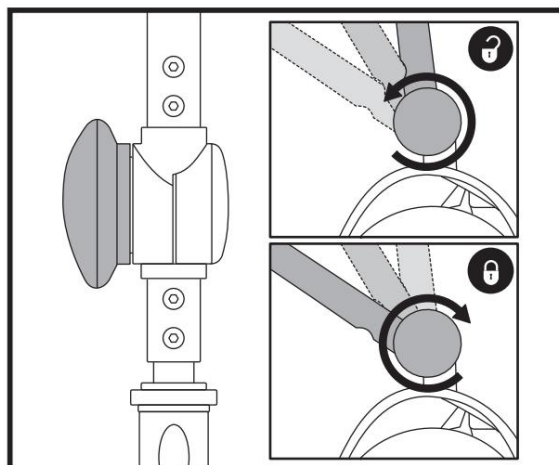

Joonis 19. Käändmiku reguleerimisnupp

IDENTIFITSEERIMISVÕTI

1. SELJATOE REGULEERIMISHOOB
2. ISTME PÖÖRAMISHOOB
3. KÄETOE KAUGUSE REGULEERIMINE
4. ISTME LÜKKAMISHOOB
5. LISATARVIKU KINNITUS
6. FIKSAATORTIHV

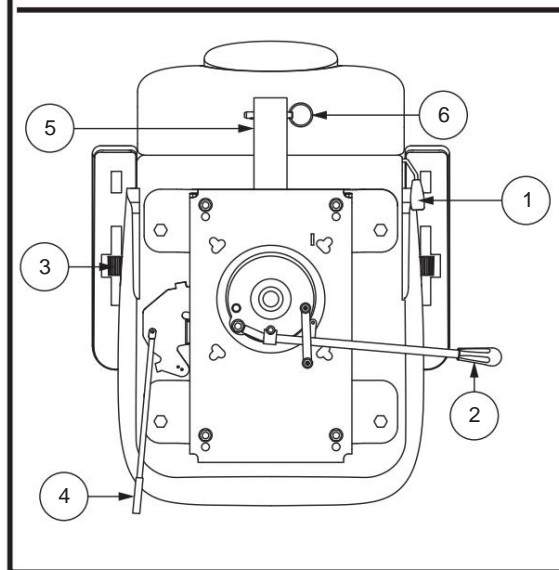

Joonis 20. Istme reguleerimine

V. MUGAVUSSEADMED

ISTME PÖÖREMISE REGULEERIMINE

Istme pöörlemishoob kinnitab istme mitmesse asendisse.

1. Istme vabastamiseks tõmmake istme pöörlemishooba ülespoole.

Vt joonis 20.

2. Pöörake iste soovitud asendisse.
3. Istme kinnitamiseks vabastage hoob.

KÄETOE NURGA REGULEERIMINE

Käetoe nurka saab reguleerimisnuppu keerates üles- või allapoole reguleerida. **Vt joonis 20.**

MÄRKUS: Käetoed pöörduvad ka ülespoole, et peale- ja mahaminekut lihtsustada.

ISTMETE EEST TAGASI REGULEERIMINE

Istme ja juhtraua vahelise kauguse reguleerimiseks saate istet ette- või tahapoole nihutada.

1. Liigutage istme vasakus alanurgas asuvat istme liughooba väljapoole.

Vt joonis 20.

2. Hoides kangi väljas, libistage istet ette või tahapoole.
3. Kui iste on soovitud asendis, vabastage istme liughoob.

LISATARVIKU PESA

Tagumine lisatarvikute kronstein võimaldab teil taha kinnitada lisatarviku, näiteks korvi, jalutuskäru hoidiku või hapnikuballooni. Kasutage kinnitustihvti, et ese kindlalt lisatarvikute kronsteini külge kinnitada.

Vt joonist 20. Lisateabe saamiseks pöörduge oma volitatud edasimüüja poole.

ISTME KÕRGUSE REGULEERIMINE

Istet saab reguleerida mitmele erinevale kõrgusele. **Vt joonis 21.**

1. Eemaldage iste- ja tagaosakatted.
2. Eemaldage istmekõrguse reguleerimispolts.
3. Tõstke või langetage ülemist sadulaposti soovitud istme asendisse.
4. Hoides ülemist sadulaposti sellel kõrgusel, joonda ülemise ja alumise sadulaposti reguleerimisaukud.
5. Sisestage istmekõrguse reguleerimispolts läbi nii ülemise kui ka alumise istmeposti paigaldusava.
6. Paigaldage mutter tagasi istmekõrguse reguleerimispoltdile ja pingutage.
7. Paigaldage tagumised katted ja iste tagasi.

IDENTIFITSEERIMISVÕTI

1. ÜLEMINE SADULAPOSTI
2. PÄHKEL
3. ISTMEKÕRGUSE REGULEERIMISPOLT
4. ALUMINE SADULAPOSTI

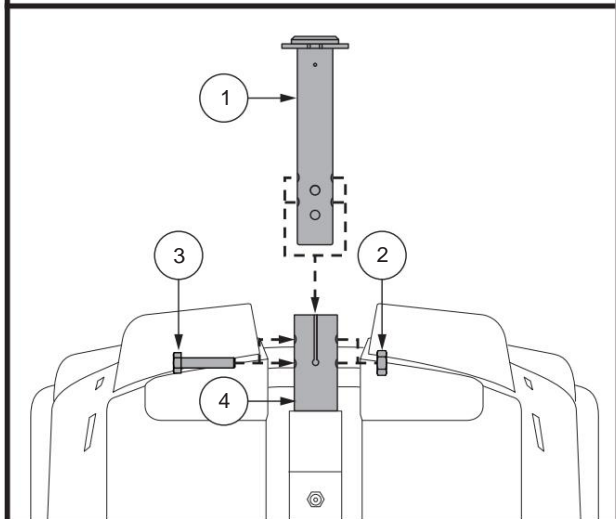

Joonis 21. Istme kõrguse reguleerimine

IDENTIFITSEERIMISVÕTI

1. SAAPAS
2. ÜLEMINE SADULAPOSTI
3. MUGAVUSVEDU
kandevõime: 0–220 naela (0–90,72 kg)
220–400 naela (90,72–181,44 kg)
4. VAHEPURK
5. ÕLAPOLT (210 TOLLI • NAELA [24 N • M])
6. ALUMINE SADULAPOSTI
7. SEIB
8. PÄHKEL

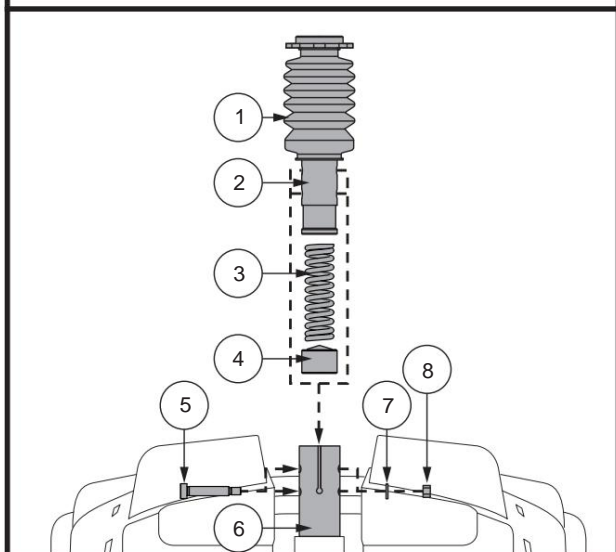

Joonis 22. Istme kõrguse reguleerimine – mugav istmepost

V. MUGAVUSSEADMED

ISTMEKÕRGUSE REGULEERIMINE – MUGAVUSSADULA POSTIGA (KUI ON VARUSTUSES)

Istme ümberpaigutamiseks ühele kahest erinevast kõrgusest:

1. Eemaldage iste. Tõmmake istme pöörlemishooba ülespoole ja hoidke seda all, et iste vabastada, seejärel Pöörake istet ja tõstke see sõidukilt maha.
2. Eemaldage tagumine kate.
3. Lükake sadulaposti kaitsekumm üles, et osad paljastada.
4. Vajutage sadulaposti allapoole, samal ajal õlapoldi, seibi ja mutrit lahti keerates ja eemaldades. **Vt joonis 22.**
5. Eemaldage mugavusvedru.
6. Istme tõstmiseks kõige ülemisse kinnitusavasasse sisestage kõrguse reguleerimise vahetükk. Istme langetamiseks alumise kinnitusava jaoks eemaldage kõrguse reguleerimise vahetükk.
7. Paigaldage mugavusvedru tagasi.
8. Hoidke ülemist sadulaposti soovitud kõrgusel ja sobitage alumise sadulaposti kinnitusaugud. Kasutage ülemised augud ülemise asendi jaoks või alumised augud alumise asendi jaoks.

MÄRKUS: Kui sadulapost on paigaldatud ülemisse asendisse, tuleb kasutada kahte vahetükki.

9. Vajutage sadulaposti alla, paigaldades samal ajal riistvara uuesti ja pingutades seda 210 tolli-naela (24 Nm) pöördemomendini.
10. Pange tagumine kate ja iste tagasi.

ISTMEVEDURI REGULEERIMINE (KUI OLEMAS)

Istme vedrustust saab lõdvendada või jäigemaks muuta olenevalt sellest, millise mugavusvedru paigaldate.

Istme vedrustuse reguleerimiseks:

1. Eemaldage iste. Tõmmake istme pöörlemishooba ülespoole ja hoidke seda all, et iste vabastada, seejärel Pöörake istet ja tõstke see maha.
2. Eemaldage tagumine kate.
3. Lükake sadulaposti kaitsekumm üles, et osad paljastada.
4. Suru sadulaposti allapoole, samal ajal kuuskantpolti ja mutrit lahti keerates ja eemaldades.
5. Eemaldage praegune vedru.
6. Paigaldage soovitud vedru. **Vt joonis 22.**
7. Vajutage sadulaposti alla, paigaldades samal ajal riistvara uuesti ja pingutades seda 210 tolli-naela (24 Nm) pöördemomendini.
8. Pange tagumine kate ja iste tagasi.

POSITSIONEERIMISVÖÖ (VALIKULINE)

Teie sõiduki iste võib olla varustatud automaatselt reguleeritava positsioneerimisrihmaga, mida saab juhi mugavuse tagamiseks reguleerida. Positsioneerimisvöö on loodud operaatori toetamiseks, et ta istmelt alla ega ette ei libiseks. Positsioneerimisvöö ei ole mõeldud kasutamiseks kinnitvahendina.



HOIATUS! Kinnitusrihm ei ole mõeldud kasutamiseks turvavööna mootorsõidukis. Samuti ei sobi teie sõiduk kasutamiseks istmena üheski sõidukis. Kõik sõidukis reisijad peaksid olema korralikult kinnitatud sõiduki tootja poolt heakskiidetud istmetele.

HOIATUS! Positsioneerimisvöö peaks olema alati kinnitatud. Ärge kunagi laske positsioneerimisvööl põrandal rippuda ega lohiseda, kuna see võib takerduda.

V. MUGAVUSSEADMED

Positsioneerimisrihma paigaldamiseks (vajadusel):

1. Eemaldage iste.
2. Asetage iste tagurpidi, nii et näete istmepõhja alumist osa.

Vt joonis 23.

3. Kasutage mutrivõtit, et eemaldada istmeraami äärmise osa kaks tagumist polti.
4. Sisestage polt läbi positsioneerimisrihma vastavate otste ja seejärel paigaldage poldid tagasi istmeraami.
5. Pingutage poldid.

Metallist sakiga positsioneerimisvöö

Positsioneerimisrihma reguleerimine vastavalt kasutajale:

1. Sisestage vöö paremal küljel asuv metallklamber vastasküljel asuvasse plastkorpusesse, kuni kuulete klõpsu.

Vt joonis 24.

2. Tõmmake vöö paremal küljel asuvat rihma, kuni see on kindlalt paigas, kuid mitte nii pingul, et ebamugavust tekitada.

Positsioneerimisrihma vabastamiseks:

1. Vajutage plastkorpusel olevat nupumehhanismi.

KOHUSTUSLIK! Enne iga kasutamist veenduge, et positsioneerimisvöö on sõiduki külge korralikult kinnitatud ja juhi mugavuse tagamiseks reguleeritud.



KOHUSTUSLIK! Enne iga kasutamist kontrollige positsioneerimisrihma lahtiste osade või kahjustuste, sh rebendite, kulunud kohtade, painutatud riistvara või kahjustatud kinnitusmehhanismide, mustuse või prahi suhtes.

Probleemi ilmnemisel võtke hoolduse ja remondi osas ühendust oma volitatud edasimüüjaga.

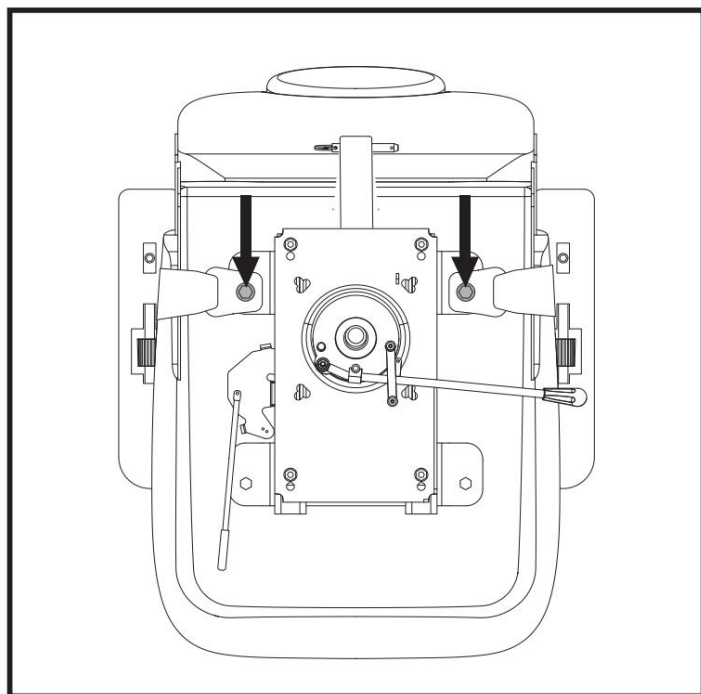

Joonis 23. Rihmapoltide asukohad

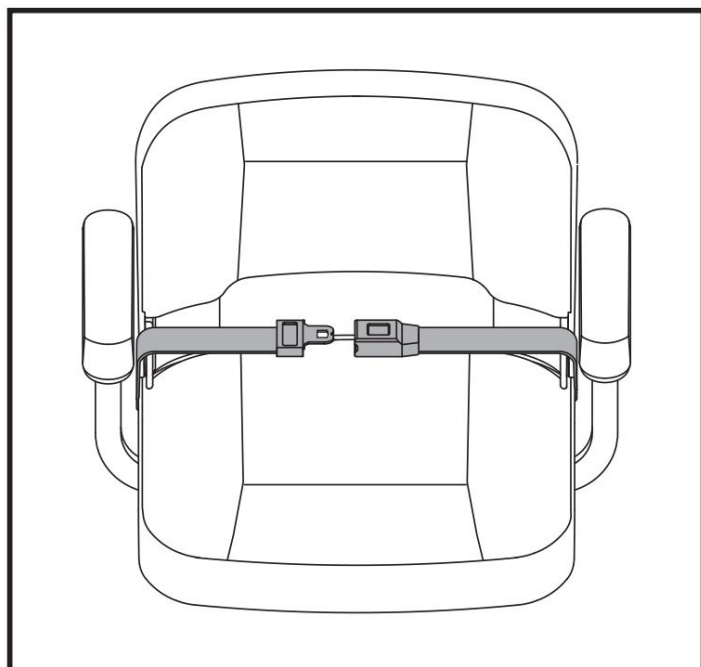

Joonis 24. Positsioneerimisvöö – metallklambriga

VI. LAHTIMONTEERIMINE JA MONTAAŽ

MÄRKUS: Palun kontrollige esikaane siseküljel olevat sõidukite omaduste tabelit, et teha kindlaks, kas teie mudelit saab transportimiseks või hoiustamiseks lahti võtta.

LAHTIMONTEERIMINE

Sõidukit saab lahti võtta mitmeks osaks: iste, tagumine osa, esiosa, akud, korv ja akukate. Vt joonis 25. Sõiduki lahtivõtmiseks või kokkupanekuks pole tööriistu vaja, kuid pidage meeles, et lahtivõetud osad võtavad rohkem põrandapinda kui kokkupandud üksus.

Võtke sõiduk alati lahti või pange kokku tasasel ja kuival pinnal, kus on piisavalt ruumi töötamiseks ja ümber liikumiseks – umbes 1,5 meetrit igas suunas. Pidage meeles, et mõned sõiduki komponendid on rasked ja nende tõstmisel võite vajada abi.



HOIATUS! Ärge tõstke raskusi, mis ületavad teie füüsilist võimekust. Lahtivõtmisel või kokkupanekul paluge vajadusel abi. **HOIATUS!** Ärge tõstke istmeraami ega sõidukit käetugedest. Need on vabalt reguleeritavad ja sellisel juhul võite kontrolli kaotada.

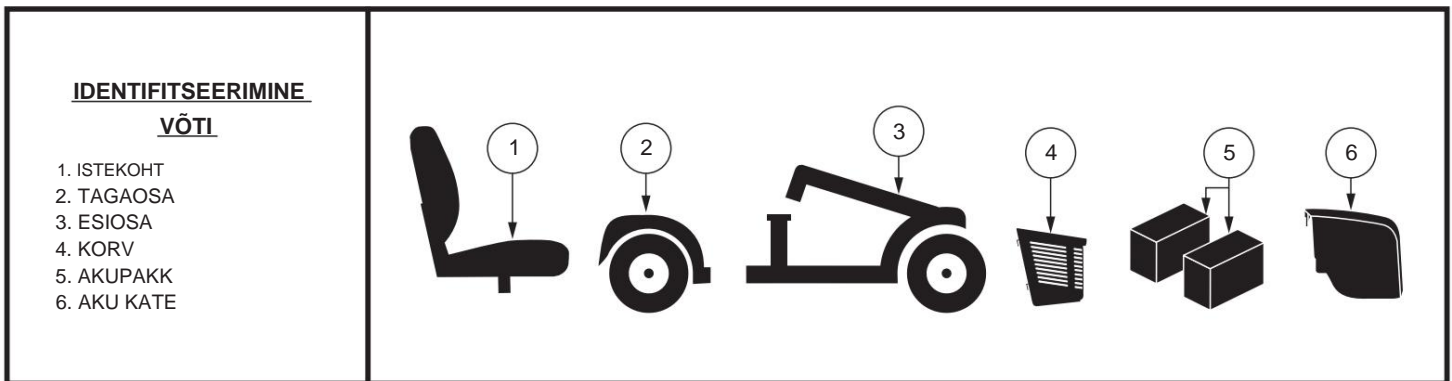

Joonis 25. Lahtivõetud sõiduk

Sõiduki lahtivõtmiseks:

1. Eemaldage iste, tõstes seda otse üles ja sõidukilt maha. Kui istme eemaldamisel tunnete takistust, vabastage istme pöörämishoob ja pöörake istet edasi-tagasi, samal ajal seda üles tõstes.
2. Tõmmake akukatet õrnalt ettepoole ja seejärel tõstke see maha.
3. Ühendage lahti aku kinnitusrihm.
4. Ühendage lahti esi-taga juhtmestik.
5. Ühendage mõlemad akujuhtmed lahti, vajutades sakke ja seejärel tõmmates mõlemat juhtmestikku otse üles. Vt joonis 17.
6. Eemaldage patareid patareipesadest.

MÄRKUS: Kui akude kinnitamiseks on paigaldatud vahetükid, eemaldage need ohutuks hoidmiseks kuni kokkupanemiseni. Vt joonis 18.



HOIATUS! Kui enne esi- ja tagaosade eraldamist ei eemaldata nii akujuhtmeid kui ka esi- ja tagaosade ühendusjuhtmeid, võib see püsivaid kahjustusi tekitada.

VI. LAHTIMONTEERIMINE JA MONTAAŽ

RAAMIOSADE ERALDAMINE

Raami eraldamiseks:

1. Asetage esiratas(ed) otse ettepoole suunatud asendisse.
2. Langetage roolikonsool.

MÄRKUS: Pööratav roolisammas on varustatud mehhanismiga, mis lukustab esirattad oma kohale, kui roolisammas on täielikult alla lastud ja kinnitatud.

3. Haarake raami vabastushoovast ja tõstke see üles.
Vt joonis 26.
4. Tõstke esiosa üles, kuni esiosa raamikonksud eralduvad tagumisest osast.

5. Eraldage kaks osa aeglaselt.

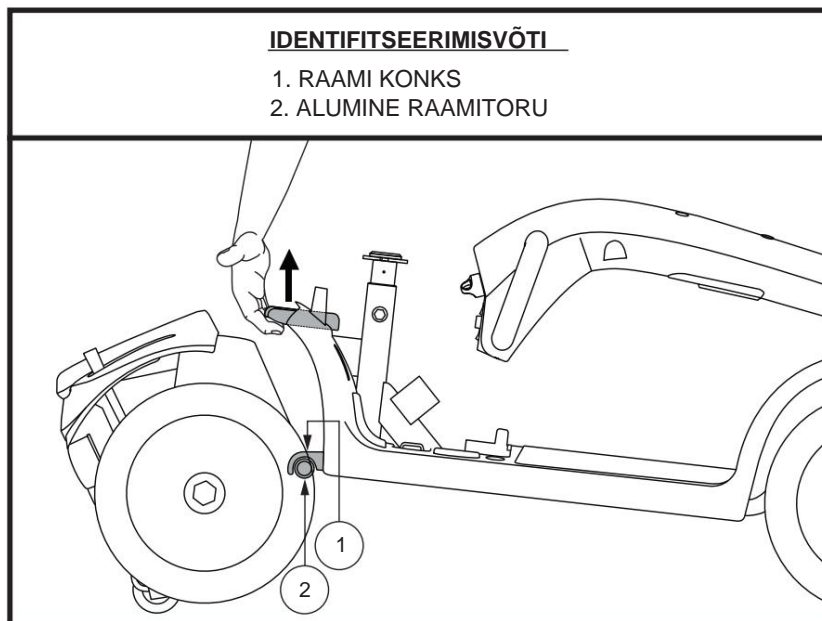

Joonis 26. Raami vabastushoob

Sõiduki kokkupanekuks:

1. Paigutage sõiduki esi- ja tagaosa, nagu on näidatud **joonisel 26**.
2. Kasutage raami vabastushooba esiosa tõstmiseks, samal ajal kui joendate esiosa raamikonksud tagumise sektsiooni alumine raamitoru.
3. Kui raamikonksud on alumise raamitoru kohal, langetage esiosa ja pöörake tagumine osa ümber. samaaegselt. See rakendub automaatselt raami lukustusele.
4. Tõstke roolisammas üles.
5. Ühendage esi-tagaja kaabel.
6. Vajadusel paigaldage aku vahetükid tagasi. **Vt joonis 18.**
7. Paigaldage patareid tagasi patareipesadesse.
8. Ühendage mõlemad akujuhtmed. **Vt joonis 17.**
9. Kinnitage aku kinnitusrihm.
10. Paigaldage akukate tagasi.
11. Paigaldage iste tagasi ja pöörake see oma kohale.



HOIATUS! Pärast kokkupanekut veenduge enne sõidukiga sõitmist täiesti kindlalt, et juhtkangi lukustusnupp on lukustatud asendis.

VII. PÕHILINE VEAOTSING

Iga elektromehaaniline seade vajab aeg-ajalt tõrkeotsingut. Enamikku tekkivatest probleemidest saab aga tavaliselt lahendada vähese mõtlemise ja terve mõistusega. Paljud neist probleemidest tekivad seetõttu, et akud pole täielikult laetud või on kulunud ega suuda enam laengut hoida.

DIAGNOSTILISED KOODID

Teie sõiduki diagnostikakoodid on loodud selleks, et aidata teil kiiresti ja lihtsalt põhilisi tõrkeotsinguid teha.

Diagnostikakood heliseb ja/või vilgub juhul, kui ilmneb üks allpool loetletud tingimustest. Sõltuvalt teie mudelist suhtleb teie sõiduk ühe järgmise kodeerimismeetodi abil:

1. Diagnostikakood algatab olenevalt mudelist kiirete piiksude ja/või vilkumiste seeriaga, millele järgnevad kohe aeglasemad piiksud ja/või vilkumised, mis näitavad tegelikku koodi. Koodi piiksatakse ja/või vilgutatakse ainult üks kord.

Diagnostikakoodi kordamiseks eemaldage võti, seejärel sisestage see uuesti ja keerake see sisselülitatud asendisse.

2. Diagnostikakood tuvastab seisundi, teeb pausi ja kordab seejärel koodi. Diagnostikakood jätkub et teid sel viisil hoiatada kuni sõiduki väljalülitamiseni.

MÄRKUS: Teie sõiduk ei sõida enne, kui veakood on lahendatud ja sõiduk on välja lülitatud ja seejärel uuesti sisse lülitatud.

RIKKE KOOD	SEISUKORD	LAHENDUS
■ (1)	Aku laetuse tase on madal.	Laadige akusid nii kiiresti kui võimalik.
■ ■ (2)	Aku laetuse tase on liiga madal.	Laadige akusid.
■ ■ ■ (3)	Aku pinge on töötamiseks liiga kõrge või on laadija endiselt ühendatud välise laadimisporti.	Eemaldage laadija vooluvõrgust ja/või , lülitage süütevõti uuesti sisse.
■ ■ ■ ■ (4)	Praegune ooteaja lõpp.	Lülitage sõiduk mõneks minutiks välja ja seejärel uuesti sisse.
■ ■ ■ ■ ■ (5)	Manuaalse vabakäigu hoob on vabakäigu asendis (edasiliikumine).	Eemaldage võti süütelukust, seejärel lükake manuaalse vabakäigu hoob sõiduasendisse (tagurpidi) ja käivitage uuesti.
■ ■ ■ ■ ■ ■ (6)	Gaasihoob ei ole käivitamisel keskmises asendis.	Veenduge, et akud on täielikult laetud. Kui akud on täielikult laetud, siis viige gaasihoob keskmisesse asendisse, lülitage sõiduk välja ja seejärel uuesti sisse.
■ ■ ■ ■ ■ ■ ■ (7)	Kiiruse potentsiomeetri viga.	Abi saamiseks võtke ühendust oma volitatud teenusepakkujaga.
■ ■ ■ ■ ■ ■ ■ ■ (8)	Mootori pinge viga.	Abi saamiseks võtke ühendust oma volitatud teenusepakkujaga.
■ ■ ■ ■ ■ ■ ■ ■ ■ (9)	Muud sisemised vead.	Abi saamiseks võtke ühendust oma volitatud teenusepakkujaga.

Joonis 27. Käändmiku konsooliga mudelid

Mis saab siis, kui kõik mu sõiduki süsteemid näivad olevat surnud?

■ Veenduge, et võti on asendis „sees“.

■ Kontrollige, et akud oleksid täielikult laetud.

■ Vajutage peakaitselüliti lähtestamisnupp sisse. Vt II. „Teie sõiduk“.

■ Veenduge, et nii aku juhtmestik kui ka esi- ja tagaosade vaheline juhtmestik on kindlalt ühendatud.

■ Veenduge, et väljalülitustaimer funktsioon poleks aktiveeritud. Vt IV. „Kasutamine“.

VII. PÕHILINE VEAOTSING

VEA KOOD	SEISUKORD	LAHENDUS	VIGA SÕNUM
1	Akud vajavad laadimist	Laadige akusid nii kiiresti kui võimalik.	N/R
2	Madal pinge; akusid tuleb kohe laadida	Laadige akusid nii kiiresti kui võimalik.	LO BAT
3	Ülepinge	Eemaldage laadija vooluvõrgust ja/või lülitage tõukeratas välja, siis tagasi peal.	HI BAT
4	Ülevool	Lülitage tõukeratas mõneks minutiks välja ja seejärel uuesti sisse.	HI CUR
5	Seisupiduri rike	Eemaldage võti süütelukust, seejärel lükake manuaalse vabakäigu hoob sõiduasendisse (tagurpidi) ja käivitage tõukeratas uuesti.	BRAKE
6	Gaasihoob ei ole käivitamisel tsentreeritud	Keera gaasihoob keskmisesse asendisse ja lülita roller välja, siis tagasi peale.	T POT
7	Gaasihoob on katki või vigane. Võtke ühendust oma	volitatud edasimüüjaga.	T POT
8	Mootori rike	Võtke ühendust oma volitatud teenusepakkujaga.	MOTOR
9	Muu viga	Võtke ühendust oma volitatud teenusepakkujaga.	OTHER

Joonis 28. Mudel 614 LCD-juhtpaneeliga

Mis saab siis, kui mu tõukeratas ei liigu gaasihoova vajutamisel?

- Kui käsitsi vabakäiguhooba ette lükatakse, vabastatakse pidurid ja kogu jõud läheb mootorile/käigukasti komplekt on lõigatud.
- Lükake manuaalse vabakäiguhoova tahapoole, et lülitada tõukeratas tavapärasest, ja seejärel lülitage tõukeratas sisse, et naasta töörežiimist välja.

Mis juhtub, kui peakaitaselüliti rakendub korduvalt?

- Kui peakaitaselüliti rakendub korduvalt, pöörduge hoolduseks volitatud edasimüüja poole.
- Laadige akusid sagedamini. Vt III. „Akud ja laadimine”.
- Lisateavet oma seadme kohta leiate III. „Akud ja laadimine” või täiendavalt toote spetsifikatsioonide lehel.

Mis saab siis, kui aku seisukorra näidik langeb väga madalale ja mootor väriseb või kõhkleb gaasihoova vajutamisel?

- Laadige oma akud täielikult. Vt III. „Akud ja laadimine”.

Kui teil tekib sõidukiga probleeme, mida te ei suuda lahendada, võtke viivitamatult ühendust oma volitatud edasimüüjaga, et saada teavet, hooldust ja teenindust.

VIII. HOOLDUS JA HOOLDUSKORRASHOID

Teie sõiduk vajab minimaalset hooldust. Kui te ei ole kindel oma võimetes allpool loetletud hooldustöid teha, võite broneerida ülevaatus- ja hoolduse oma volitatud edasimüüja juures.

Järgmised alad vajavad regulaarset ülevaatus- ja/või hooldust.

REHVI RÕHK

- Kui on õhkrehvid, hoidke alati iga rehvi peal märgitud õhurõhku psi/bar/kPa.



HOIATUS! Õhkrehvide puhul on oluline, et igal rehvil näidatud psi/bar/kPa õhurõhk oleks alati tagatud. Ärge täitke rehve liiga madalale ega liiga kõrgele. Madal rõhk võib põhjustada kontrolli kaotamise ja liiga kõrgele täidetud rehvid võivad lõhkeda. Rehvidel näidatud psi/bar/kPa õhurõhu pidev madal rõhk võib põhjustada rehvi ja/või velje rikke.

- Kontrollige regulaarselt oma sõiduki rehve kahjustuste või kulumise märkide suhtes.

VÄLISPINNAD

Põrkeraudu, rehve ja liiste saab aeg-ajalt kummi- või vinüüli puhastusvahendiga puhastada.



HOIATUS! Ärge kasutage sõiduki vinüülistme ega rehvimustri peal kummist ega vinüüli puhastusvahendit, kuna see võib muuta need ohtlikult libedaks.

PUHASTAMINE JA DESINFEKTSIOON

Seadmete/vahendite puhastamisel tuleb võtta ettevaatusabinõusid, et vähendada nakkuse leviku ohtu. See on haiguste ja muude potentsiaalselt nakkusohlike materjalide (OPIM) (verekomponentide) leviku piiramiseks.

- Sõiduki plast- ja metallosade puhastamiseks kasutage niisket lappi ja õrna, mitteabasiivset puhastusvahendit. Vältige toodete kasutamist, mis võivad teie sõiduki pinda kriimustada.
- Vajadusel puhastage toodet heakskiidetud desinfitseerimisvahendiga. Enne desinfitseerimisvahendi kasutamist veenduge, et see on teie tootel ohutu.

SEADMETE PUHASTAMINE/DESINFITSEERIMINE:

KÕVAD/PEHMED PINNAD (plastkatted, metallraam, istmekangas, rehvid, käetoed ja jalaplaadi matid vastavalt vajadusele)

- Kõvade/pehmete pindade puhul eemaldage nähtav saaste, kui seda on.
 - Plastiku ja metalli puhul kasutage Lysol®/Clorox® desinfitseerivat pihustit/lappe ja muud kvalifitseeritud SARS-CoV-2 desinfitseerimisvahendid.
 - Muude vinüülpindade puhul puhastage vinüüliile ohutute desinfitseerimislappidega
- Soovitavad desinfitseerimisvahendid
- Birex® SE desinfitseerimisvahend, Bleach-Rite® desinfitseerimisvahend Sprei, Citrace® germitsiid
- Dispatch® pihustatav haiglapuhastus- ja desinfitseerimisvahend
- Lahjendatud valgendilahus (lahjendus kuni 10%);
Märkus: Sobib valgendi pH-eguriga 7–9; toode pH-eguriga 10,5 või kõrgem võib kahjustada vinüülpinna terviklikkust pikema aja jooksul ajavahemik.
- Desinfitseerivad salvrätikud
- Clorox, Green Works, PDI Sani-Cloth HB salvrätikud
Lysol, Oxivir, Virox ja CaviWipes.
- Rehvide puhastamiseks kasutage tavalisi rehvi-/veljepuhastusvahendeid



VIII. HOOLDUS JA HOOLDUSKORRASHOID

ELEKTROONIKA (juhtkang, täiustatud ekraanid, puuteekraanid, kaugjuhtimispuldid, klaviatuurid, mobiiltelefonid ja tahvelarvutid, vastavalt vajadusele)

Elektroonikaseadmete puhul eemaldage nähtav saaste, kui seda esineb.

- Lülitage seade välja ja eemaldage akud.
- Ärge kunagi pihustage otse toote(te)le.
- Niisutage mikrokuidlappi 70% isopropüülalkoholi ja 30% vee lahusega. Lapp peaks olema niiske, kuid mitte tilkuv ega liiga märg. Kuivatage pinnad hoolikalt, et vältida vedelike kogunemist ja enne hoiule panemist.

HOIATUS! Enne desinfitseerimis- ja/või puhastusvahendi tootele kandmist järgige kõiki ohutusjuhiseid selle nõuetekohaseks kasutamiseks. Nõuete eiramine võib põhjustada nahaärritust või polstri ja/või elektrilise tooli viimistluse enneaegset halvenemist.



HOIATUS! Ärge kunagi kasutage oma liikumisabivahendi piduriklotsidel, piduriketastel, käigukastil ega mootoril/käigukastil puhastus- ega desinfitseerimisvahendeid, lahusteid, määrdeaineid ega muid tooteid. See võib komponente kahjustada ja/või põhjustada nende talitlushäireid. Varaline vigastus ja/või või võib see põhjustada kehavigastusi.

HOIATUS! Ärge kunagi loputage elektritooli voolikuga ega asetage seda otsesesse kokkupuutesse veega. Teie elektritoolil on värvitud ABS-plastist korpus, mida saab niiske lapiga hõlpsalt puhastada.

HOIATUS! Ärge kunagi kasutage vinüülistme puhastamiseks kemikaale, kuna need võivad istme libedaks muuta või kuivatada ja praguneda. Kasutage seebivett ja kuivatage iste hoolikalt.

AKU KLEMMIDE ÜHENDUSED

- Veenduge, et klemmide ühendused jäävad tihedaks ja korrodeerimata.
- Patareid peavad akupesades tasaselt olema.
- Aku klemmid peaksid olema suunatud sadulapostist eemale.

JUHTMEKIMP

- Kontrollige regulaarselt kõiki juhtmeühendusi.
- Kontrollige regulaarselt kogu juhtmestiku isolatsiooni, sh laadija toitejuhete, kulumise või kahjustuste suhtes.
- Laske oma volitatud edasimüüjal parandada või välja vahetada kõik kahjustatud pistikud, ühendused või isolatsioonid, mida te enne sõiduki uuesti kasutamist leiate.



KEELATUD! Isegi kui sõiduk on läbinud vedelike sissetungimise suhtes vajalikud testimisnõuded, tuleks elektriühendused hoida niiskusalikatest eemal, sealhulgas otsesest kokkupuutest vee või kehavedelikega pidamatuse korral. Kontrollige elektrilisi komponente sageli korrosiooni tunnuste suhtes ja vajadusel vahetage need välja.



HOIATUS! Ärge tõmmake elektrijuhtmeid tõukeratta küljest lahtiühendamiseks otse neist. Juhtmete kahjustamise vältimiseks haarake juhtmestiku lahtiühendamisel alati pistikust.

VIII. HOOLDUS JA HOOLDUSKORRASHOID

RATTADE VAHETUS

Kui teie sõidukil on õhkrehvid ja teil on katkine rehv, saate sisekummi vahetada. Asendusrataste kohta lisateabe saamiseks võtke ühendust oma volitatud edasimüüjaga.

HOIATUS! Teie sõiduki rattaid peaks hooldama/ vahetama ainult kvalifitseeritud tehnik.

HOIATUS! Enne selle töö sooritamist veenduge, et võti on süütelukust eemaldatud ja sõiduk pole vabakäigurežiimis.



HOIATUS! Õhkrehvi vahetamisel eemaldage ainult rattamutrid ja seejärel eemaldage ratas. Kui on vaja edasist lahtivõtmist, laske rehv **TÄIELIKULT** tühjaks, vastasel juhul võib see plahvatada.

Õhkrehvide kiireks ja ohutuks parandamiseks järgige neid lihtsaid samme:

1. Eemaldage võti süütelukust ja veenduge, et teie sõiduk ei oleks vabakäigurežiimis.
2. Tõsta sõiduki külj, millelt rehvi eemaldad. Aseta raami alla puidust klotsid, et sõiduk fikseerida.
3. Kui vahetate sisekummi, laske rehv enne rummu küljest eemaldamist **täielikult** tühjaks.
4. Eemaldage rattamutrid rummult. **Vt joonis 29.**
5. Eemaldage veoratas teljelt.
6. Eemaldage kruvid ja eraldage veljepooled.
Vt joonis 30.
7. Eemaldage vana sisekumm õhkrehvilt ja vahetage see uue vastu.
8. Pange veljepooled uuesti kokku.
9. Lükake ratas tagasi rummule.
10. Paigaldage rattamutrid tagasi ja pingutage neid.

HOIATUS! Ratta paigaldamisel veenduge, et teljevõti on teljepesasse korralikult paigaldatud. Kui see pole kindlalt paigaldatud, lülitub pidurisüsteem välja, mis võib põhjustada kehavigastusi ja/või toote kahjustusi.



11. Täitke õhkrehvid iga rehvi peal näidatud rõhuni psi/bar/kPa.
12. Eemaldage sõiduki alt klotsid.

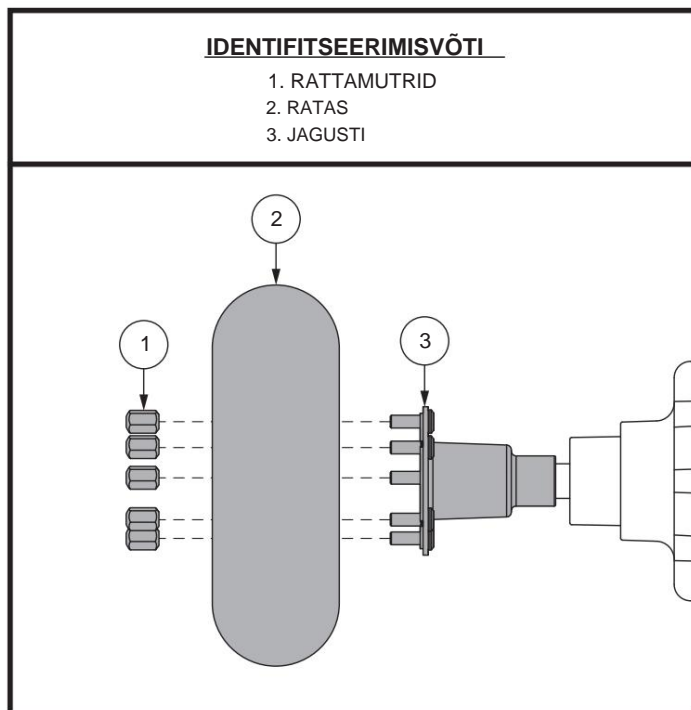

Joonis 29. Ratta vahetamine

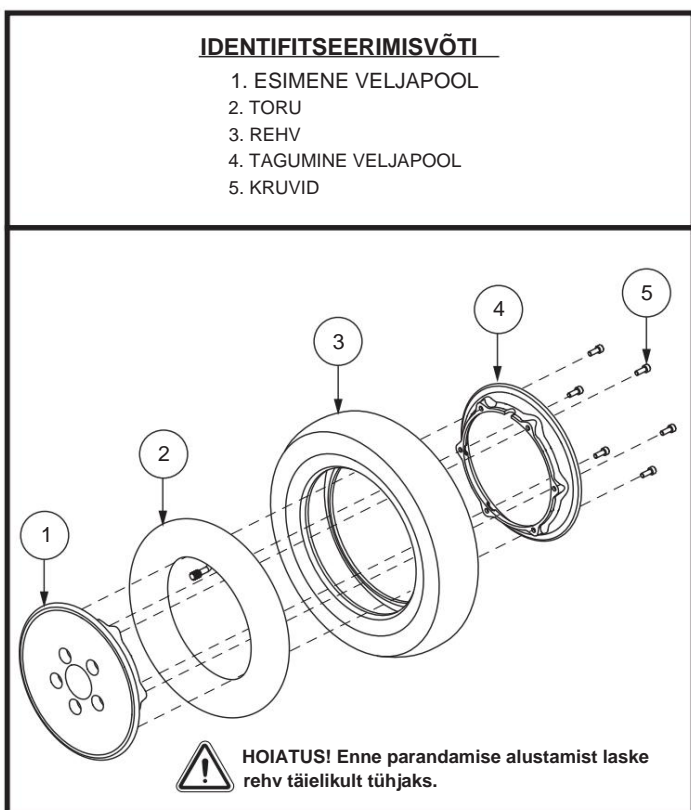

Joonis 30. Pneumaatilise ajamiratta lahtivõtmine/ asendamine

VIII. HOOLDUS JA HOOLDUSKORRASHOID

IGAPÄEVASED KONTROLLIMISED

- Välja lülitatud toite korral Kontrollige gaasihooba. Veenduge, et see poleks painutatud ega kahjustatud ning et see naaseks pärast vabastamist neutraalasendisse. Ärge proovige seda parandada. Probleemi korral pöörduge volitatud edasimüüja poole.
- Kontrollige visuaalselt roolikaablit. Veenduge, et see poleks narmendav, läbilõigatud ega et sellel poleks paljaid juhtmeid. Pöörduge oma volitatud teenusepakkujaga, kui tekib probleem.
- Kontrollige täisrehvidel lamedaid kohti. Lamedad kohad võivad stabiilsust negatiivselt mõjutada.
- Kontrollige käetugesid lahtiste kinnitusdetailide, pingepunktide või kahjustuste suhtes. Probleemi korral pöörduge volitatud edasimüüja poole.
- Kontrollige pidureid. See test tuleks läbi viia tasasel pinnal, kus on vähemalt 1 meeter vaba ruumi.

Pidurite kontrollimiseks:

1. Lülitage sõiduk sisse ja peale kiirendust vähendage kiirust peatumiseni.
2. Ühe sekundi pärast kontrollige aku seisukorra näidikut. Veenduge, et see jääb põlema.
3. Tõmmake gaasihooba aeglaselt ettepoole, kuni kuulete elektrilise piduri klõpsatust. Vabastage gaasihoob kohe. Elektrilise piduri tööd peate kuulma mõne sekundi jooksul pärast gaasi vabastamist. Korrake seda testi, tõmmates gaasihooba vastassuunas.

NÄDALASED KONTROLLIMISED

- Kontrollige kontrolleri ja laadija ühendusi korrosiooni suhtes. Vajadusel võtke ühendust oma volitatud edasimüüjaga.
- Kui autol on pneumaatilised rehvid, kontrollige rehvide õiget rõhku. Kui rehvi ei pea õhku, võtke sisekummi vahetamiseks ühendust volitatud edasimüüjaga.

IGAKUISED KONTROLLIMISED

- Kontrollige sõiduki kasutamise ajal, et ümberminekuvastased rattad maad ei hõõruks.
- Kontrollige, kas ümberminekuvastased rattad on äärmise kulumise astmega. Vajadusel vahetage need välja.
- Kontrollige rehvide kulumist. Remondiks pöörduge volitatud edasimüüja poole.
- Hoidke oma sõiduk puhas ja vaba võõrkehadest, näiteks mudast, porist, juustest, toidust, joogist jne.

AASTANE KONTROLL

Viige oma sõiduk iga-aastaseks hoolduseks volitatud edasimüüja juurde, eriti kui kasutate iga päev. See aitab tagada teie sõiduki nõuetekohase toimimise ja vältida tulevasi probleeme.

ABS-PLASTIST KATTED

Kui teie sõidukil on läikiva viimistlusega kerekatte, on see kaetud läbipaistva hermeetikuga. Kõrgläike säilitamiseks võite sellele kanda õhukese kihi autovaha. Kui teie sõiduk on mattviimistlusega kerekatte, kasutage AINULT mati viimistlusega värvi jaoks mõeldud tooteid. Ärge kasutage vaha, detailispreid, ArmorAll®-i ega muid läikiva värvi jaoks mõeldud tooteid.



HOIATUS! Valige hoolikalt õige toode oma sõiduki katete viimistluse kaitsmiseks. Mati viimistlusega katetel tohiks kasutada AINULT mati viimistlusega värvi jaoks välja töötatud tooteid. Selle hoiatuse eiramine võib kahjustada katte mattvärvi.

TELJELAAGRID JA MOOTOR/KÄIGUKAST

Need osad on kõik eelnevalt määritud, suletud ja ei vaja edasist määrimist.

MOOTORIHARJAD

Mootori harjad asuvad mootori käigukasti/sõlme sees. Volitatud edasimüüja peaks neid perioodiliselt kulumise suhtes kontrollima.

KONSOOL, LAADIJA JA TAGUMINE ELEKTROONIKA

- Hoidke need alad niiskuse eest kaitstult.
- Kui need alad on niiskusega kokku puutunud, laske neil enne sõiduki uuesti kasutamist täielikult kuivada.

VIII. HOOLDUS JA HOOLDUSKORRASHOID

PIDURIKLOTSID

Sõiduki piduriklotse tuleks regulaarselt kulumise suhtes kontrollida. Kui klotside paksus on 2 mm ehk 1/16 tolli, tuleks need välja vahetada. Kui mõni piduriklots vajab vahetamist, on kõige parem vahetada kõik piduriklotsid korraga. Piduriklotside vahetamise kohta lisateabe saamiseks võtke ühendust oma volitatud edasimüüjaga.

Kaitsme vahetamine

Kui kaitsme töö peaks lakkama:

1. Eemaldage kaitse, tõmmates selle pesast välja.
2. Kontrollige, kas kaitse on läbipõlenud. **Vt joonis 31.**
3. Paigaldage sama nimivooluga uus kaitse.



HOIATUS! Asenduskaitsme peab täpselt vastama vahetatava kaitsme nimiväärtusele. Nõuetekohase nimiväärtusega kaitsmete mittekasutamine võib elektrisüsteemi kahjustada.

NAILONIST LUKUSTUSMUTRI VAHETUS

Kõik sõiduki regulaarse hoolduse, kokkupaneku või lahtivõtmise käigus eemaldatud nailonist kinnitusega lukustusmutrid tuleb uue mutriga asendada. Nailonist kinnitusega lukustusmutreid ei tohiks taaskasutada, kuna see võib neid kahjustada, mille tulemuseks on vähem kindel kinnitus. Asendusnailonist kinnitusega lukustusmutreid saab osta kohalikest ehituspoodidest või volitatud edasimüüjalt.

SÕIDUKI HOIDMINE

Kui te ei kavatsen oma sõidukit pikemat aega kasutada, on kõige parem teha järgmist:

■ Enne hoiulepanekut laadige akud täielikult.

■ Ühendage akud lahti.

■ Hoidke soojas ja kuivas

kohas.

■ Vältige sõiduki hoidmist kohtades, kus see puutub kokku äärmuslike temperatuuridega.

■ Kuigi teie sõiduk talub lühiajalist hoiustamist temperatuurivahemikus -40 °C kuni 65 °C, on soovitatav pikaajaline hoiustamine temperatuurivahemikus -25 °C kuni 50 °C. Ideaalsed hoiustamistingimused on võimaluse korral 20 °C kuni 21 °C, kuid me mõistame, et see pole erinevate kliimatingimuste ja keskkondade tõttu alati teostatav.



HOIATUS! Kaitske akusid alati külmumistemperatuuride eest ja ärge kunagi laadige külmunud akut. Külmunud aku laadimine võib akut kahjustada.

Regulaarselt ja sügavalt tühjenenud, harva laetud, äärmuslike temperatuuride käes hoitud või täielikult laemata akud võivad jäädavalt kahjustuda, põhjustades ebausaldusväärset jõudlust ja piiratud kasutusiga. Pikaajalise hoiustamise ajal on soovitatav akusid perioodiliselt laadida, et tagada nende nõuetekohane jõudlus.

Pikemaajalise hoiustamise ajal võiksite sõiduki raami alla asetada mitu lauda, et seda maapinnast kõrgemale tõsta. See vähendab rehvide raskust ja lamedate laikude tekkimise võimalust rehvide maapinnaga kokkupuutuvatel aladel.

SÕIDUKI KÄITLEMINE

Teie sõiduk tuleb utiliseerida vastavalt kehtivatele kohalikele ja riiklikele seadusjärgsetele eeskirjadele. Pakendite, metallraamikomponentide, plastikomponentide, elektroonika, akude, neopreeni, silikooni ja polüuretaanmaterjalide nõuetekohase utiliseerimise kohta teabe saamiseks võtke ühendust oma kohaliku jäätmeäritlusettevõtte või volitatud edasimüüjaga.



HOIATUS! Kilekotid kujutavad endast lämbumisohtu. Hävitage kilekotid nõuetekohaselt ja ärge laske lastel nendega mängida.

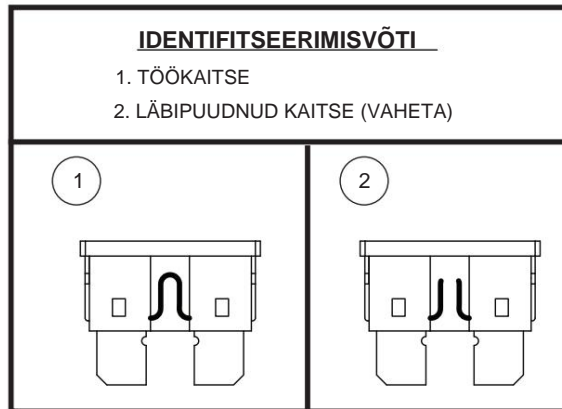

Joonis 31. Kaitsme vahetamine

MÄRKUSED

MÄRKUSED

Palun täitke järgmine teave kiireks ülevaatamiseks:
Palun täitke järgmine teave kiireks
ülevaatamiseks: Palun täitke järgmine teave kiireks ülevaatamiseks:

Tarnija: _____

Address: _____

Telefoninumber: _____

Ostukuupäev: _____

Seerianumber



UDI-märgis (kui on olemas)